

47-K VARIO B / 54-K VARIO B

LV Zāles plāvējs

LIETOŠANAS PAMĀCĪBA

SABO

SAU17185

Printed in Germany

A1

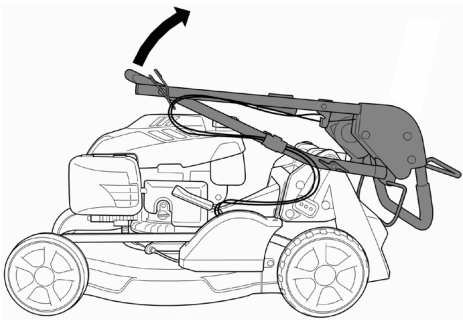

B1 (47-K VARIO B)

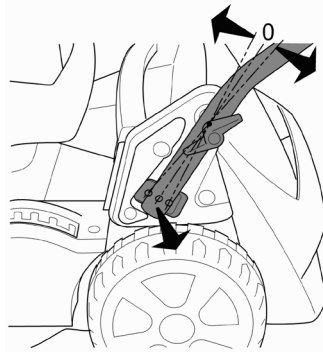

B1 (54-K VARIO B)

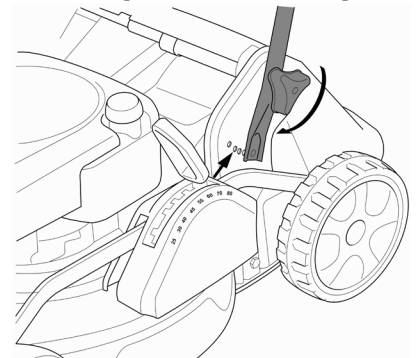

V4

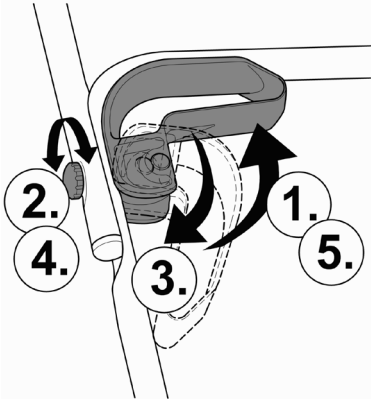

L1

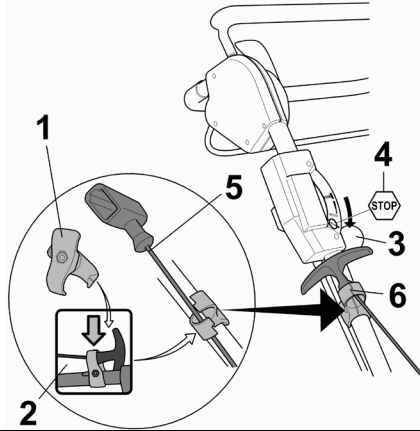

R1 (47-K VARIO B)

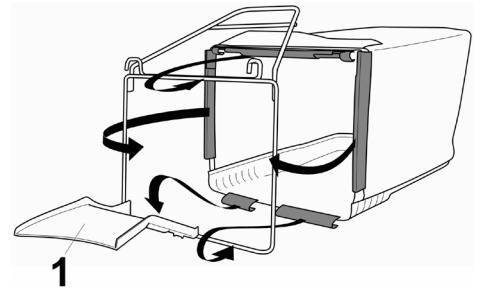

R1 (54-K VARIO B)

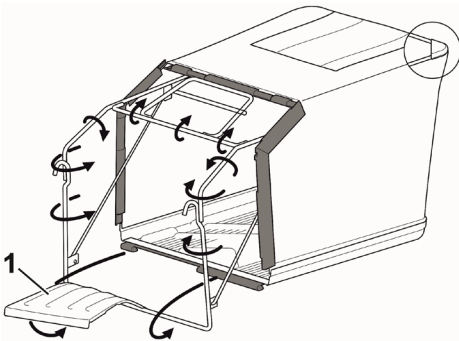

S1

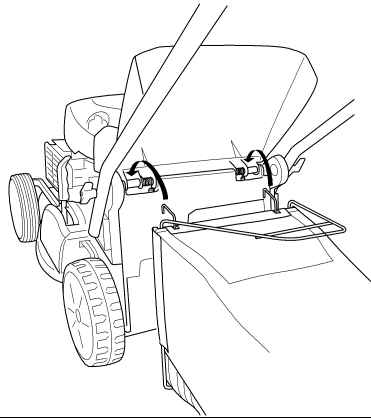

I

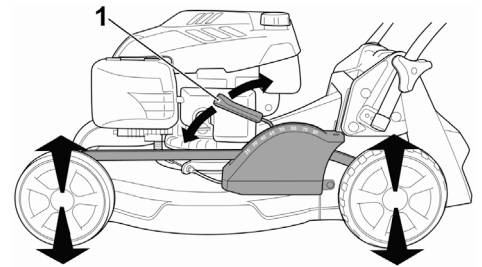

Y1

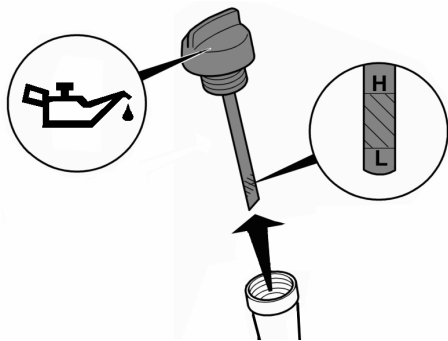

A

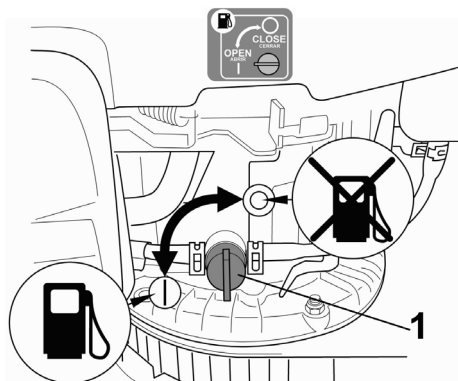

C

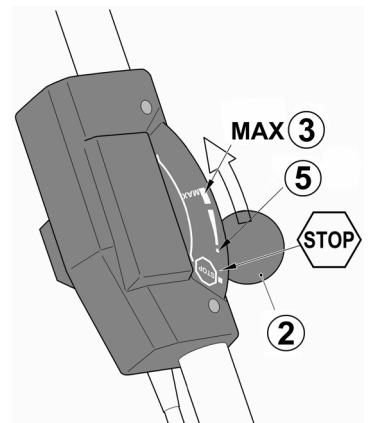

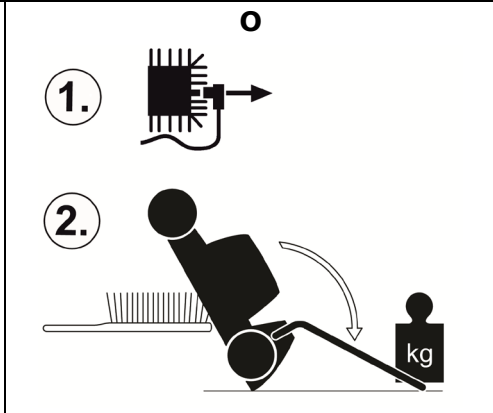
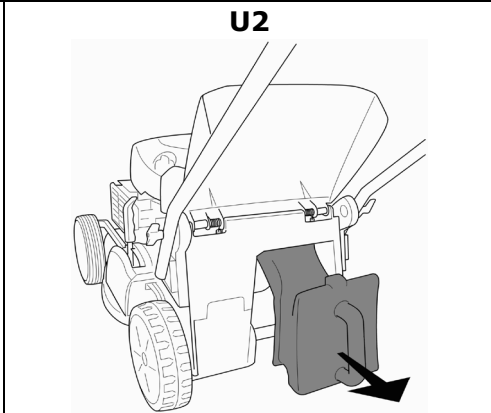
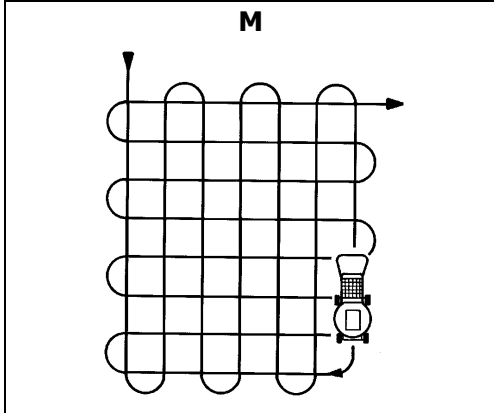
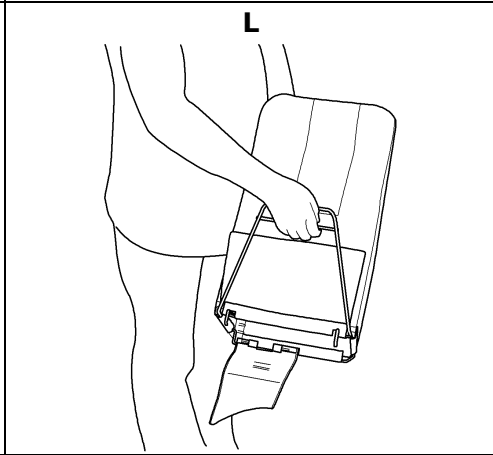
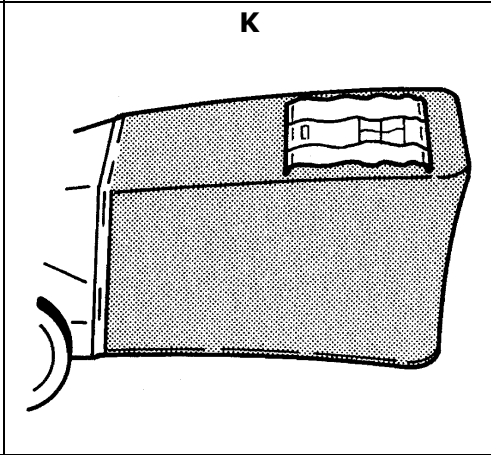
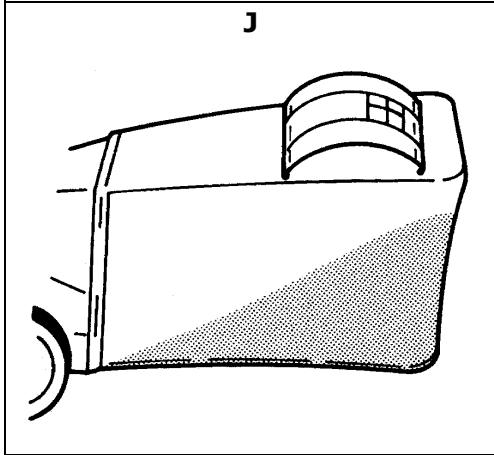
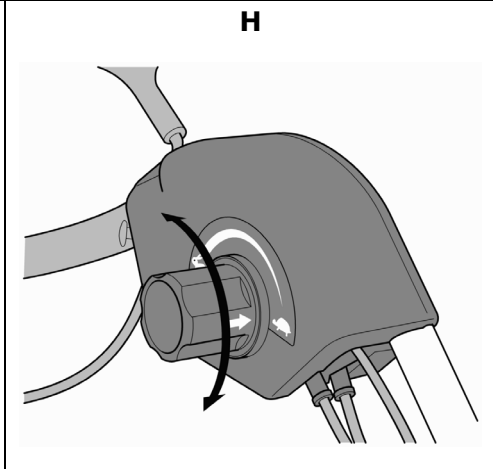
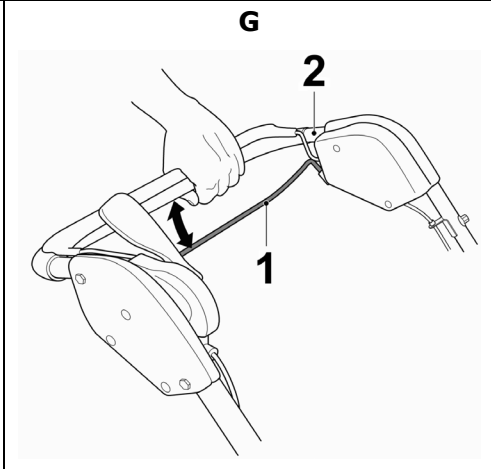
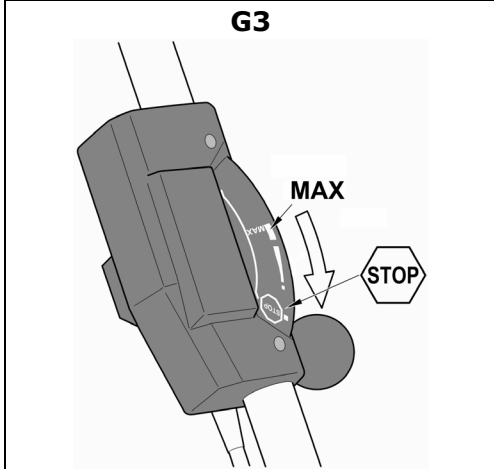
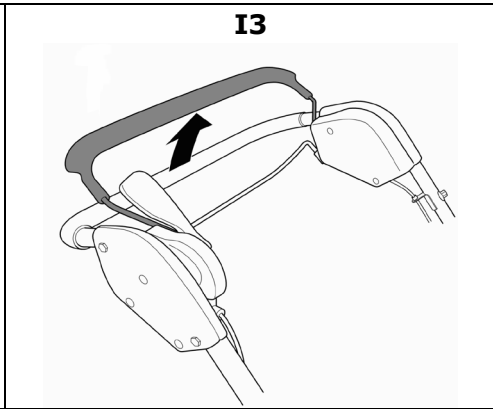
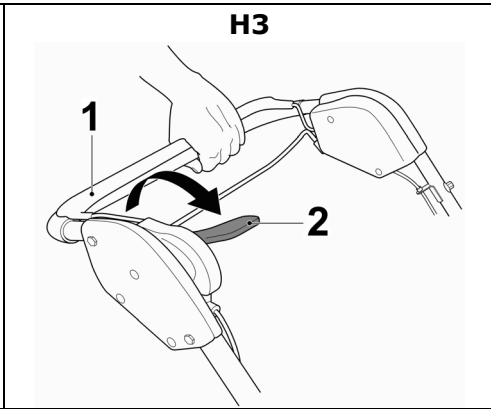
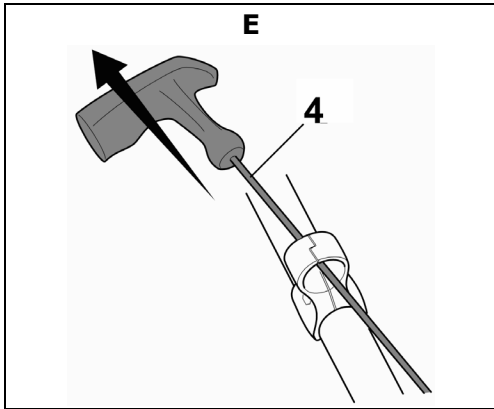

N (47-K VARIO B)

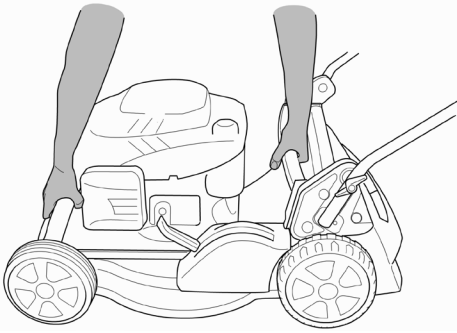

N (54-K VARIO B)

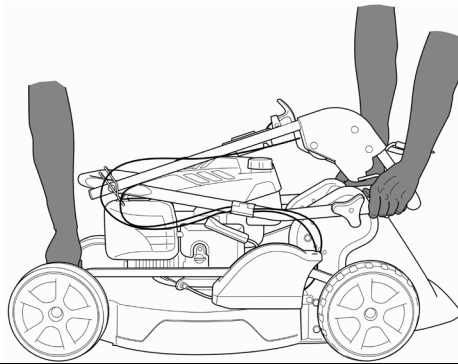

N4

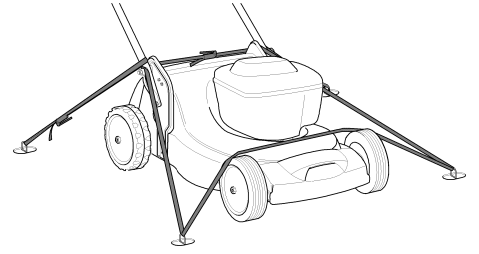

Q

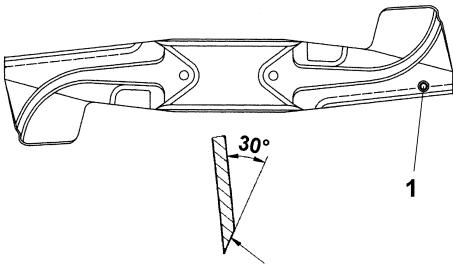

R (47-K VARIO B)

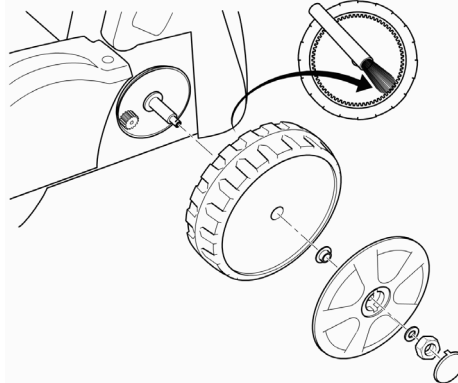

R (54-K VARIO B)

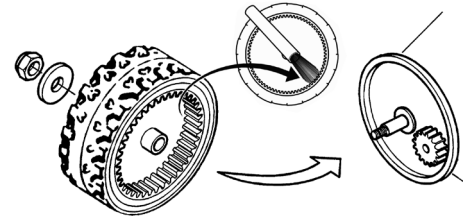

W

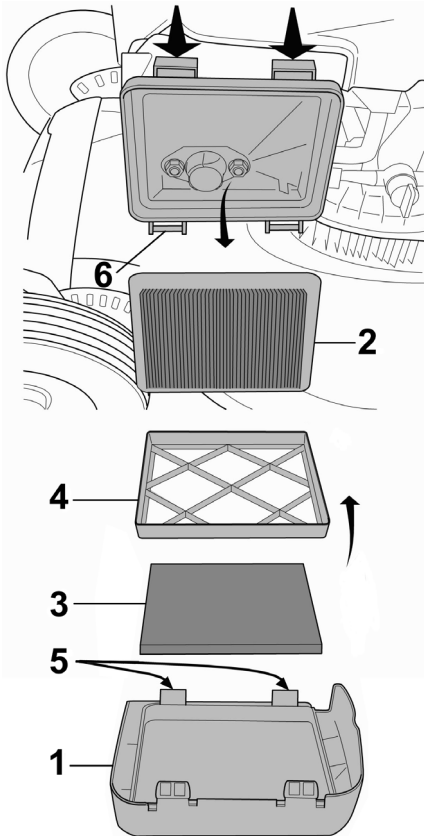

Y

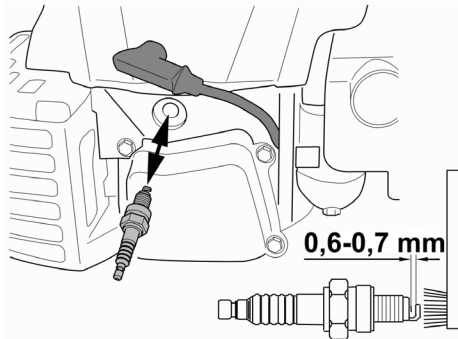

Latviski
Oriģinālā lietošanas pamācība

LV

1	levads.....	2	Gaisa filtra tīrīšana vai nomainīšana (attēls W)	12
2	lekārtai piestiprinātās datu plāksnītes saturs skaidrojums.....	2	Aizdedzes sveces pārbaude (attēls Y)	12
3	Piktogrammu skaidrojums	2	Noteikumiem atbilstoša dzinēja iezīmošana (vai sagatavošana ilgākai dīkstāvei)12	
4	Simbolu skaidrojums	2	21 Traucējumu cēloņi un to novēršana.....	12
5	Izmantošana atbilstoši paredzētajam mērķim.....	3	22 Tehniskie dati.....	13
6	Vispārīgas manuāli vadāma ratiņu zāles plāvēja drošības norādes (benzīns) 3		Dzinējs	13
	Vispārīgas drošības norādes.....	3	Plāvējs	13
	Sagatavošanās darbības.....	3	Skaņas jaudas līmenis.....	14
	Lietošana	4	Trokšņa spiediena līmenis.....	14
	Apkope un glabāšana.....	5	Svārstības.....	14
7	Detaju apraksts.....	6	23 Oriģinālās rezerves daļas un piederumi	14
8	Sagatavošanās darbi.....	6	Atbilstības apliecinājumu	skatiet aizmugurē, pēc pēdējās valodas
	Vadības roktura pacelšana augšup (attēls A1 + B1 + V4).....	6		
	Roktura iedarbināšanas montāža (attēls L1)	7		
	Savācējmaisa pievienošana plāvējam (attēls R1 + S1).....	7		
	Plāušanas augstuma iestatīšana (attēls I)	7		
9	Pirms ekspluatācijas uzsākšanas	7		
	Eļļas iepilde (attēls Y1)	7		
	Degvielas iepilde	7		
10	Dzinēja iedarbināšana (attēls A + C + E).....	8		
11	Plāušanas mehānisma ieslēgšana (attēls H3).....	8		
12	Plāušanas mehānisma izslēgšana (attēls I3)	8		
13	Dzinēja apturēšana (attēls I3 + G3 + A)	8		
14	Apturēšana avārijas gadījumā	8		
15	Gaitas piedziņa	8		
	Aizmugurējo riteņu piedziņas lietošana (attēls G).....	8		
	Ātruma iestatīšana (attēls H)	8		
16	Zāles savācējierīce.....	8		
	Darbība ar zāles savācējmaisu	8		
	TurboSignal (zāles savācējmaisa uzpildes rādītājs) (attēls J + K)	8		
	Zāles savācējmaisa iztukšošanas (attēls I3 + L)	9		
	Darbība bez zāles savācējmaisa.....	9		
17	Plāušana	9		
	Plāušana nogāzēs	9		
	Eļļas līmeņa kontrole	9		
	Darba drošības pārbaude.....	9		
	Darba laika ierobežojums.....	9		
	Zālāja kopšanas padomi	9		
	Plāušana (attēls M).....	9		
	Mulčēšana	9		
	Pārveide par aizmugures izmetes plāvēju (attēls U2 + S1)	9		
18	Apkopes intervāli.....	9		
19	Plāvēja apkope un kopšana	10		
	Tīrīšana (attēls O).....	10		
	Glabāšana	10		
	Vadības roktura salocīšana (attēls A1)	10		
	Ierīces transportēšana un nostiprināšana (attēls N + N4)	10		
	Abpusējā naža apkope.....	11		
	Abpusējā naža asināšana un balansēšana (attēls Q)	11		
	Abpusējā naža nomainīšana.....	11		
	Priekšējo riteņu apkope.....	11		
	Aizmugurējo riteņu piedziņas apkope (attēls R)	11		
	Piedziņas apkope	11		
	Bremžu savienojuma un piedziņas ķīļsiksna nomainīšana.....	11		
	Naža bremžu Boudena troses iestatīšana	11		
20	Dzinēja apkope	11		
	Eļļas nomainīšana	12		

1 IEVADS

Cienījamie dārzkopības entuziasti!

Ja lepnamam par koptu zālāju pievienojas prieks veikt dārza darbus, tad tas liecina par lieliskām dārza ierīcēm. Jūsu jaunais zāles pļāvējs ir lieliska izvēle. Tas apvieno atpazīstama tradicionālā zīmola jaudu ar inovatīvām un modernām tehnoloģijām. Tas ir jūtams darbā un lieliskie darba rezultāti sniegs jums prieku.

Taču pirms sākt zālāja kopšanu, izlasiet šo svarīgo informāciju, ko obligāti jāievēro.

Pirms uzsākt zāles pļāvēja lietošanu, lūdzam uzmanīgi izlasīt šo lietošanas pamācību, lai iegūtu informāciju par pareizu ierīces lietošanu un apkopi, un novērstu savainojumus vai jūsu zāles pļāvēja bojājumus.

Zāles pļāvēju lietojiet uzmanīgi. Ierīcei pielīmētās piktogrammas informē par svarīgākajiem uzmanības pasākumiem.

Šīs lietošanas pamācības drošības norādes ir apzīmētas ar simboliem.

Piktogrammu un simbolu nozīme ir izskaidrota turpmākajās nodaļās.

Kreisās un labās puses apzīmējumi vienmēr attiecas uz ierīces kreiso vai labo pusi braukšanas virzienā.

Jūsu zāles pļāvējs darbosies uzticami, ja precīzi ievērosiet tehniskās norādes. Ņemiet vērā, ka garantijas nosacījumi un pienākumi neattiecas uz nepareizas lietošanas radītiem zāles pļāvēja bojājumiem.

Vēlam jums prieku zālāja un teritorijas kopšanā.

2 IEKĀRTAI PIESTIPRINĀTĀS DATU PLĀKSNĪTES SATURA SKAIDROJUMS

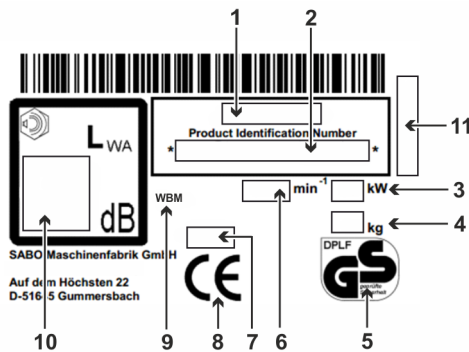

- 1 Modelis
- 2 Izstrādājuma identifikācijas numurs
- 3 Nominālā jauda
- 4 Svars
- 5 Pārbaudītā drošība (atkarībā no modeļa)
- 6 Dzinēja nominālais apgriezienu skaits
- 7 Ražošanas gads
- 8 CE atbilstības marķējums
- 9 Ar rokām vadāms zāles pļāvējs
- 10 Garantētais skaņas jaudas līmenis
- 11 Sērijas numurs

Šī lietošanas pamācība attiecas uz šādiem modeļiem:

47-K VARIO B (SA221720): ar pieslēdzamu VARIO piedziņu un ātruma regulēšanu, ar naža bremzi, pļaušanas platums 470 mm

54-K VARIO B (SA222720): ar pieslēdzamu VARIO piedziņu un ātruma regulēšanu, ar naža bremzi, pļaušanas platums 540 mm

Jūsu ierīces pareizais modeļa apzīmējums un sērijas numurs ir norādīts datu plāksnītē.

Sadaļa, kas atrodas zem **virsraksta** kursīvā un ar pasvītrojumu, attiecas uz tekstu līdz nākamajam šādi formatētajam attiecīgā modeļa **virsrakstam**.

3 PIKTOGRAMMU SKAIDROJUMS



Pirms ekspluatācijas uzsākšanas izlasiet un ievērojiet lietošanas pamācību un drošības norādes!



Apdraudējums, ko dzinēja darbības laikā var radīt izmestas daļas – ievērojiet drošības attālumu/raugiet, lai bīstamajā zonā neatrastos citas personas!



Rīkojieties uzmanīgi ar asajiem nažiem! Izvairieties no saskares ar rotējošu abpusējo nazi! Raugiet, lai rokas un kājas nenokļūtu zem korpusa! – Pirms veikt tīrīšanas un apkopes darbus, apturiet dzinēju un atvienojiet aizdedzes sveces spraudni.



Abpusējais nazis **STOP**

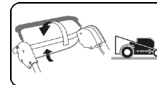

Piedziņas ieslēgšana



Trokšņa radīti draudi – ilgākas lietošanas gadījumā ieteicams izmantot dzirdes aizsargelementus.

Šo ierīci nedrīkst izmest kopā ar sadzīves atkritumiem. Ierīci, tās piederumus un iepakojumu nododiet apkārtējai videi nekaitīgai otrreizējai pārstrādei.

4 SIMBOLU SKAIDROJUMS

	<p>BRĪDINĀJUMS</p> <p>Rūpīgi izlasiet un ievērojiet lietošanas pamācībā apkopot informāciju un vispārīgās drošības norādes. Uzglabājiēt lietošanas pamācību atkārtotai izmantošanai.</p> <p>Izmantošana atbilstoši paredzētajam mērķim iekļauj arī ražotāja norādīto lietošanas, apkopes un tehniskā stāvokļa uzturēšanas nosacījumu ievērošanu.</p>
	<p>BRĪDINĀJUMS</p> <p>Ievērojiet drošības attālumu/raugiet, lai bīstamajā zonā neatrastos citas personas!</p> <p>Kontakts ar rotējošo abpusējo nazi var radīt smagus savainojumus. Izmestie priekšmeti var radīt smagus savainojumus.</p> <p>Nepļaujiet, ja tuvumā atrodas personas, jo īpaši bērni vai dzīvnieki.</p>
	<p>BRĪDINĀJUMS</p> <p>Benzīns ir ugunsdrošs un sprādzienbīstams.</p> <p>Uz karsta dzinēja izplūdušais benzīns var aizdegties.</p> <p>Liesmas un sprādzieni var radīt nopietnus savainojumus un materiālos zaudējumus.</p> <p>Tvertnes noslēgvāku nedrīkst atvērt un uzpildi nedrīkst veikt, kamēr darbojas dzinējs vai ierīce ir karsta.</p> <p>Dzinēja darbības laikā eļļas mērstienim vienmēr jābūt cieši ieskrūvētam.</p>
	<p>BRĪDINĀJUMS</p> <p>Benzīns ir ugunsdrošs un sprādzienbīstams.</p> <p>Liesmas un sprādzieni var radīt nopietnus savainojumus un materiālos zaudējumus.</p> <p>Uzpildes laikā aizliegts smēķēt vai uzturēt atvērtu liesmu.</p>
	<p>BRĪDINĀJUMS</p> <p>Rīkojieties uzmanīgi ar asajiem nažiem! Kontakts ar rotējošo abpusējo nazi var radīt smagus kāju savainojumus.</p> <p>Dzinēju iedarbiniet tikai, stāvot aiz zāles pļāvēja.</p> <p>Raugiet, lai kājas nenokļūtu zem korpusa.</p>
	<p>BRĪDINĀJUMS</p> <p>Rīkojieties uzmanīgi ar asajiem nažiem! Kontakts ar rotējošo abpusējo nazi var radīt smagus roku un kāju savainojumus.</p> <p>Iedarbināta dzinēja/rotējošu nažu gadījumā ieturiet vadības roktura attālumam atbilstošu drošības attālumu.</p> <p>Raugiet, lai zem korpusa nenokļūtu rokas un kājas.</p>

	<p>BRĪDINĀJUMS</p> <p>Izmestie priekšmeti var radīt smagus savainojumus.</p> <p>Pirms veikt pļaušanu, jo īpaši ar lapām pārklātās teritorijās novāciet no zālāja visus akmeņus, sprunguļus, stieples, rotaļlietas un citus svešķermeņus.</p> <p>Nelietojiet ierīci ar bojātām vai neuzstādītām aizsargierīcēm.</p> <p>Neuzstādītas vai bojātas drošības un aizsargierīces apdraud jūsu un citu personu drošību.</p> <p>Pirms ekspluatācijas uzsākšanas pārbaudiet, vai naža skrūve ir cieši nofiksēta, tad pirms katras pļaušanas pārbaudiet, vai abpusējais nazis ir cieši nostiprināts, pārbaudiet asmeņu nodilumu un iespējamus bojājumus. Noliecot vai bojātu nazi nomainiet autorizētā servisā.</p> <p>Pārbaudiet naža skrūvi un nepieciešamības gadījumā lieciet to nofiksēt autorizētā servisā.</p> <p>Pirms dzinēja iedarbināšanas pārbaudiet, vai ir noņemti instrumenti.</p>
	<p>BRĪDINĀJUMS</p> <p>Strāvas trieciens var radīt smagus savainojumus.</p> <p>Nebrauciet ar ieslēgtu griezējinstrumentu pāri strāvas vadiem.</p> <p>Pirms pļaušanas un tās laikā pārbaudiet, vai teritorijā nav strāvu vadošu vadu un, ja iespējams, tos noņemiet.</p> <p>Strāvas vada bojājuma gadījumā izslēdziet ierīci un atvienojiet vadu no energoapgādes tīkla.</p>
	<p>UZMANĪGI</p> <p>Izplūdes caurule un dzinējs darba laikā ļoti sakarst. Apdegumu draudi!</p> <p>Pirms apkopes un tīrīšanas darbiem ļaujiet ierīcei atdzist vismaz 15 minūtes.</p> <p>Nelietojiet ierīci ar bojātu vai neuzstādītu izplūdes aizsargrežģi.</p>
	<p>UZMANĪGI</p> <p>Dzinējs var uzsākt darbību un izraisīt smagus savainojumus, ja, veicot darbus ar ierīci, netiek atvienots aizdedzes sveces spraudnis.</p> <p>Pirms apkopes un remontdarbu veikšanas apturiet dzinēju, atvienojiet aizdedzes sveces spraudni un izņemiet aizdedzes atslēgu, ja tāda ir pieejama. Neatvienojiet sveces spraudni dzinēja darbības laikā.</p> <p>Apdraudējums: strāvas trieciens!</p> <p>Skatiet lietošanas pamācības attiecīgās tīrīšanas vai apkopes norādes.</p> <p>Nepietiekama jūsu ierīces apkope rada ar drošību saistītus trūkumus.</p>
	<p>BRĪDINĀJUMS</p> <p>Kontakts ar rotējošo abpusējo nazi var radīt smagus roku un kāju savainojumus. Izmestie priekšmeti var radīt smagus savainojumus.</p> <p>Izslēdziet pļaušanas mehānismu un gaidiet līdz griezējinstrumentam apstājas:</p> <ul style="list-style-type: none"> – braucot ārpus zālāja – pa ceļiem vai ielām; – pirms pļaušanas augstuma iestatīšanas; – pirms zāles savācējmaisa noņemšanas; – pirms mulčēšanas aizbāžņa izņemšanas. <p>Izslēdziet dzinēju:</p> <ul style="list-style-type: none"> – ja pļāvēju nepieciešams pacelt vai savērt, piem., transportēšanai; – ja ierīci uz īsu brīdi nepieciešams atstāt bez uzraudzības; – pirms degvielas uzpildes. Degvielas uzpildi veiciet tikai brīdī, kad dzinējs ir atdzisis!
	<p>UZMANĪGI</p> <p>Saskare ar asajām abpusējā naža malām var radīt savainojumus.</p> <p>Veicot apkopes un tīrīšanas darbus, vienmēr nēsājiet aizsargcimdus.</p>
	<p>UZMANĪGI</p> <p>Trokšņa radīti draudi – ilgākas lietošanas gadījumā ieteicams izmantot dzirdes aizsargelementus.</p>

5 IZMANTOŠANA ATBILSTOŠI PAREDZĒTĀJAM MĒRĶIM

- Ierīce ir paredzēta tikai zāles un mauriņa virsmu pļaušanai dārzu un teritorijas kopšanas darbu ietvaros ("Izmantošana atbilstoši paredzētajam mērķim"). Cita veida lietošana tiek uzskatīta par neatbilstošu paredzētajam mērķim, un ražotājs neuzņemas atbildību par šādi radītajiem bojājumiem; vienpusēju atbildību uzņemas tikai lietotājs. Izmantošana atbilstoši paredzētajam mērķim iekļauj arī ražotāja norādīto lietošanas, apkopes un tehniskā stāvokļa uzturēšanas nosacījumu ievērošanu.
- Rīkojieties īpaši rūpīgi, izmantojot ierīci publiskās vietās, parkos, sporta laukumos, uz ielām, kā arī lauksaimniecības un mežizstrādes uzņēmumos.
- Pļāvēju nedrīkst izmantot krūmu un dzīvzogu apcirpšanai, vītenju griešanai vai apaugušu jumtu un balkona kastu tīrīšanai, gājēju ceļu nosūknšanai vai materiāla pūšanai uz priekšu.
- Tāpat aizliegts izmantot ražotāja neapstiprinātas papildierīces un pierīces. CE atbilstības apliecinājums un garantija zaudē spēku, ja tiek izmantotas šāda veida papildierīces un pierīces. Ražotājs neuzņemas atbildību par bojājumiem, kas radušies patvaļīgi veiktu zāles pļāvēja izmaiņu rezultātā.

6 VISPĀRĪGAS MANUĀLI VADĀMA RATIŅU ZĀLES PĻĀVĒJA DROŠĪBAS NORĀDES (BENZĪNS)

Vispārīgas drošības norādes



Uzmanīgi izlasiet lietošanas pamācību, lai nodrošinātu jūsu aizsardzību un ierīces funkcijas. Iepazīstieties ar vadības elementiem informāciju par ierīces lietošanu un pareizu izmantošanu. Uzglabājiet lietošanas pamācību atkārtotai izmantošanai.

- Ņemiet vērā, ka ierīces vadītājs vai lietotājs ir atbildīgs par nelaimes gadījumiem, kuros ir iesaistītas citas personas vai īpašums.
- Šī lietošanas pamācība ir iekļauta ierīces komplektācijā, un pārdošanas gadījumā tā jānodod ierīces pircējam.
- Neļaujiet ierīci lietot bērniem un personām, kas nav sasniegušas 16 gadu vecumu, kā arī citām personām, kas nepārzina lietošanas pamācību. Minimālo ierīces lietotāja vecumu var norādīt vietējie noteikumi.
- Izskaidrojiet iespējamo apdraudējumu un nelaimes gadījumu novēršanas principus katrai personai, kas lieto ierīci. Ierīces lietošanu, apkopi un tehniskā stāvokļa nodrošinājumu drīkst veikt tikai personas, kas ir iepazinušas ar attiecīgo informāciju un ir informētas par apdraudējumu.
- Ierīce nav paredzēta lietošanai personām ar ierobežotām fiziskām, sensorajām vai prāta spējām, kā arī ar nepietiekamu pieredzi vai zināšanām, izņemot gadījumu, kad tās uzrauga par drošību atbildīgā persona, kas šīm personām ir sniegusi norādes par ierīces lietošanu. Uzraugošajai personai iepriekš ir jāizlemj, vai persona ar ierobežotām fiziskajām, sensorajām vai prāta spējām ir piemērota šīs darbības veikšanai.



Neļaujiet, ja tuvumā atrodas personas, jo īpaši bērni vai dzīvnieki.

- Uzglabājiet ierīci drošā vietā! Ja ierīces netiek izmantotas, tās jāuzglabā sausā, slēgtā telpā, kur tām nevar piekļūt bērni.
- Ierīces drošības un aizsargierīces nedrīkst manipulēt vai deaktivizēt!
- Vadojumu nedrīkst mainīt, piem., atvienojot kabeļu spaili vai uzstādot papildu kabeļu savilcējus! Vadus roktura ārpusē jāpiestiprina tā, lai salokot rokturi, tos nevarētu saspīst vai izstiept. Bojāts vads var radīt tehnisku ierīces defektu.

Sagatavošanās darbības

- Pļaušanas laikā vienmēr nēsājiet stingrus, slēgtus, neslidošus apavus vai drošības apavus un garās bikses. Nenēsājiet brīvu apģērbu vai apģērbu ar plandošām auklām vai siksnām. Neļaujiet ar basām kājām vai sandalēs. Acu aizsardzībai nēsājiet drošības brilles.
- Skājie trokšņi var radīt dzirdes bojājumus. Nēsājiet dzirdes aizsargelementus.



Pirms pļaušanas un tās laikā pilnībā pārbaudiet teritoriju, kurā ierīce tiks lietota, un novāciet visus akmeņus, sprunguļus, stieples, rotāļlietas un citus svešķermeņus, ko ierīce darbības laikā var aizķert un aizmest.



Pirms pļaušanas un tās laikā pārbaudiet, vai teritorijā nav strāvu vadošu vadu un, ja iespējams, tos noņemiet.

Nebrauciet ar ieslēgtu griezējinstrumentu pāri strāvas vadiem.
Apdraudējums: strāvas trieciens!

Strāvas vada bojājuma gadījumā izslēdziet ierīci un atvienojiet vadu no energoapgādes tīkla.

- Ja zālāja kopšanai lietojat arī pļaušanas robotu, tad saistībā ar pļaušanas robota darba zonu jāievēro šādas drošības norādes:
 - Pirms veikt pļaušanu šajās teritorijās, vienmēr jāpārbauda ierobežojuma vada zona.
 - Ja vadi ir ierakti zemē, tie ir jāpārbauda – vadi nedrīkst būt redzami, turklāt īpaši uzmanīgi jārikojas pie uzlādes stacijas.
 - Ja ierobežojuma vadi nav ierakti, tad tiem jābūt nostiprinātiem tieši uz augsnes un tie nedrīkst brīvi gulēt zālē. Vadiem jābūt pietiekami nostiprinātiem ar stiprinājuma naglām, skatiet lietošanas pamācību.
 - Stiprinājuma naglas nedrīkst izvīrīties – ja tās ir izvīrītas, iespiediet tās dziļāk.
 - Pirms pļaušanas novāciet redzamos vadu atlikumus.
- Ar iepriekš minēto informāciju saistītie draudi – darba instruments var ievilk un uzlīt vadu, radot ievērojamus savainojumus.
- Nolikusi zari un citi šķēršļi var savainot lietotāju vai traucēt pļaušanas darbu. Pirms pļaušanas pārbaudiet teritoriju un nogrieziet, vai novāciet iespējamus šķēršļus, piem., nolikušus zarus.

BRĪDINĀJUMS



- Benzīns ir ugunsnedrošs un sprādzienbīstams. Liesmas un sprādzieni var radīt nopietnus savainojumus un materiālos zaudējumus.
- Uzglabājiet benzīnu tikai šim mērķim paredzētā tvertnē un bērniem nepieejamā vietā.
- Neuzpildiet tvertni automobiļi, uz kravas platformas vai piekabē ar plastmasas apšuvumu. Pirms iepildīt tvertnē degvielu, novietojiet to uz zemes un drošā attālumā no automobiļa.
- Uzpildi veiciet tikai ārpus telpām un ar aukstu dzinēju. Uzpildes laikā aizliegts smēķēt vai uzturēt atvērtu liesmu.
- Ar degvielu darbināmās ierīces, kas atrodas uz kravas platformas vai piekabē, uzpildiet nevis ar degvielas pistoli, bet gan ar pārmēsājamu degvielas tvertni.
- Benzīns jāiepilda pirms dzinēja iedarbināšanas.
- Tvertnes noslēgvāku nedrīkst atvērt un uzpildi nedrīkst veikt, kamēr darbojas dzinējs vai ierīce ir karsta.
- Nemēģiniet iedarbināt dzinēju, ja benzīns ir pārlūdis. Pārvietojiet ierīci prom no ar benzīnu piesārņotās vietas, notīriet pārlūdušo degvielu no dzinēja. Neveiciet iedarbināšanas mēģinājumu, līdz benzīna tvaiki ir izgarojuši.
- Ar drošību saistītu iemeslu dēļ uzreiz rūpīgi aizveriet benzīna tvertni un kannu.
- Bojājumu gadījumā veiciet benzīna tvertnes un tvertnes noslēgvāka nomaiņu.
- Pirms lietošanas vienmēr vizuāli pārbaudiet, vai griezējinstrumenti, stiprinājuma skrūves un visa griešanas vienība nav nodilusi vai bojāta. Noliegti vai bojāti naži un stiprinājuma skrūves jānomaina autorizētā darbnīcā, lai novērstu disbalansu.
- Pirms katras lietošanas jāpārbauda piktogrammu stāvoklis. Noliegtas vai bojātas piktogrammas ir jāaizvieto ar jaunām.

Lietošana

- Nelietojiet ierīci sprādzienbīstamā vidē.
- Iekšdedzes dzinēju nedrīkst darbināt slēgtās telpās, kur var uzkrāties bīstamas atgāzes. Saindēšanās draudi.
- Personas ar sirds stimulatoriem dzinēja darbības laikā nedrīkst pieskarties spriegumu vadošām dzinēja daļām.
- Uzmanību! Nedarbini ierīci pie telpas ventilācijas iekārtu iesūces atverēm.
- Neplaujiet sliktos laika apstākļos, ja ir iespējami zibens trieciena draudi.
- Neatvienojiet sveces spraudni dzinēja darbības laikā. Apdraudējums: strāvas trieciens!

- Sveces spraudni atvienojiet tikai brīdī, kad dzinējs ir atdzisis. Apdegumu draudi!
- Nenēsājiet austiņas, lai klausītos radio vai mūziku. Ierīces apkopes un lietošanas laikā tai nedrīkst pievērst daļēju uzmanību.
- Pļaušanu veiciet tikai dienas laikā vai laba apgaismojuma apstākļos. Pārvietojiet ierīci soļošanas ātrumā.
- Pārvietojieties ar ierīci reljefam atbilstošā braukšanas ātrumā. Palieliniet ātrumu pakāpeniski, līdz esat atradis jums atbilstošu braukšanas ātrumu, nepieciešamības gadījumā izslēdziet gaitas piedziņu.
- Rīkojieties īpaši rūpīgi, ja redzamību ierobežo nepārredzami stūri, krūmi, koki vai citi šķēršļi.
- Nepārvietojiet ierīci pārāk tuvu bedrēm, bedrēm, grāvjiem un nogāzēm. Ierīce var apgāzties, ja kāds no tās riteņiem pārvirzās grāvja malai vai slīpumam, vai arī, pēkšņi iebrūkot bedres malai.
- Rīkojieties uzmanīgi, pļaujot zem bērnu rotaļu elementiem (piem., šūpolēm). Ierīce var nonākt nedrošā pozīcijā. Iespējami savainojuma draudi.
- Nelietojiet ierīci, slimības, noguruma gadījumā vai ja esat alkohola, medikamentu vai narkotiku ietekmē.
- Pēc iespējas izvairieties lietot ierīci slapjā zālē. Iespējami izslīdēšanas draudi.
- Strādājot nogāzēs, vienmēr stāviet labā un drošā pozīcijā. Pļaušanu nogāzē vienmēr veiciet slīpi, nekad nepārvietojieties taisni augšup vai lejup. Rīkojieties īpaši uzmanīgi, mainot braukšanas virzienu slīpumā.
- Neplaujiet īpaši slīpās nogāzēs! Pļaušana nogāzēs ir saistīta ar bīstamību. Jūsu zāles plāvēja jauda nodrošina darbību nogāzēs ar līdz pat 48 % kāpumu (26° sasvere). Taču ar drošību saistītu apsverumu dēļ neiesakām izmantot šo teorētisko jaudas potenciālu. Vienmēr stāviet drošā pozīcijā. Kopumā ar rokām vadāmos zāles plāvējus nav ieteicams lietot slīpumā, kas pārsniedz 26 % (15° sasvere). Pārsniedzot šo slīpumu, ir iespējams drošas stājas pozīcijas zudums.
- Rīkojieties īpaši uzmanīgi, velkot ierīci vai iekārtu pret sevi.
- Pārvietojot ierīci atpakaļgaitā, iespējami pakļūšanas draudi. Izvairieties pārvietoties atpakaļgaitā. Izvairieties no nedabīgām ķermeņa pozīcijām. Rūpējieties par drošu stājas pozīciju un vienmēr uzturiet līdzsvaru.
- Ieturiet vadības roktura attālumam atbilstošu drošības attālumam.
- Lai nešanas laikā novērstu ierīces izslīdēšanu, vienmēr satveriet to aiz šim mērķim paredzētajiem satveršanas elementiem (nešanas rokturis, korpus, roktura gals vai vadības roktura apakšdaļas šķērssstienis). Neceliet aiz izmetes vāka!
- Pirms pacelt vai nest ierīci, ņemiet vērā tās svaru (skatiet nodaļu “**Tehniskie dati**”). Smagu kravu celšanas var radīt ar veselību saistītas problēmas.
- Nekad neceliet un nenesiet ierīci ar iedarbinātu dzinēju.
- Nekad nelietojiet ierīci ar bojātām vai neuzstādītām drošības un aizsargierīcēm. Neuzstādītas vai bojātas drošības un aizsargierīces apdraud jūsu un citu personu drošību.

Drošības ierīces ir (skatiet nodaļu “**Detāļu apraksts**”):



- Naža apturēšanas drošības pārslēgloks (1)
Zāles plāvējs ir aprīkots ar naža apturēšanas ierīci. Darbības un apdraudējuma laikā abpusēji nazi var apturēt, atlaižot naža apturēšanas loku. Abpusējam nazim jāapstājas 3 sekunžu laikā. Lokam pēc atlaišanas vienmēr jāpārvietojas atpakaļ attēlā “**Detāļu apraksts**” norādītajā pozīcijā. Ja tā nenotiek, tad nekavējoties ir nepieciešama pārbaude autorizētā servisā.
Savainojuma draudi!
Ja naža inerces griešanās laiks ir ilgāks, pārtrauciet ierīces lietošanu un nogādājiet to autorizētā servisā.
Inerces griešanās laika mērīšana
Pēc pļaušanas mehānisma iedarbināšanas nazis griežas un ir dzirdama gaisa plūsmas skaņa. Inerces griešanās laiks atbilst gaisa plūsmas skaņas ilgumam pēc abpusējā naža izslēgšanas un to var noteikt ar hronometru. Drošības pārslēgloka funkciju nekādā gadījumā nedrīkst deaktivizēt. Raugiet, lai drošības pārslēgloks darbotos pareizi. Ja tā nenotiek, lieciet šo funkciju atjaunot autorizētā servisā. Lai nodrošinātu nevainojamu drošības ierīces funkciju, pārslēgkorpusu ar Boudena trosi un naža bremzi regulāri vai vismaz reizi pļaušanas sezonā jāpārbauda autorizētā servisā.

Aizsardzības ierīces ir (skatiet nodaļu "Daļu apraksts"):



- Korpuss, zāles savācējmais, izmetes vāks (14), deflektors
Šīs aizsargierīces nodrošina aizsardzību pret augstu izmestiem priekšmetiem.
Ierīci nedrīkst lietot ar bojātu korpusu vai bez pareizi nostiprināta zāles savācējmaisa, deflektora vai korpusam piestiprinātā izmetes vāka.



- Korpuss
Šī aizsargierīce nodrošina aizsardzību savainojumiem, ko var radīt saskare ar rotējošo apbūsējo nazi.
Ierīci nedrīkst lietot ar bojātu korpusu. Raugiet, lai zem korpusa nenokļūtu rokas un kājas.

- Siksnas piedziņas pārsegi (12), dzinēja pārsegi (5)
Šīs aizsargierīces nodrošina aizsardzību pret kustīgo daļu radītiem savainojumiem.
Ierīci nedrīkst lietot ar bojātiem vai bez pareizi piestiprinātiem pārsegumiem.



- Izplūdes aizsargrēžģis (11)
Dzinējs/izplūde ļoti sakarst. Aizsargrēžģis nodrošina aizsardzību pret apdegumiem.
Nelietojiet iekārtu bez izplūdes aizsargrēžģa.

Aizsargierīces aizliegts mainīt.

- Nemainiet dzinēja pamatiestatījumus un nepalieliniet apgriezību skaitu.
- Iedarbināšanas procesa laikā neieslēdziet piedziņu, ja tāda ir pieejama.



- Eksploatācijas laikā raugiet, lai jūsu kājas atrastos drošā attālumā no griezējinstrumenta.



- Ieslēdzot pļaušanas mehānismu, ierīci nedrīkst savērt, taču nepieciešamības gadījumā, spiežot lejup vadības rokturi, to var pacelt tādā stipumā, lai griezējinstrumentu būtu pavērstas lietotājam pretējā virzienā, un tikai tik augstu, cik tas patiesi ir nepieciešams. Kamēr ierīce uz pamatnes nav novietota horizontāli, abām rokām jāatrodas uz roktura augšdaļas.



- Nekad netveriet ar rokām un nepārvietojiet kājas rotējošu daļu tuvumā vai zem tām. Raugiet, lai zem korpusa nenokļūtu rokas un kājas. Lietojot ierīces ar sānu izmeti, vienmēr stāviet pietiekamā attālumā no izmetes atveres.



- Apturiet dzinēju, atlaižot apturēšanas loku, atvienojiet sveces spraudni, pārliecinieties, ka visas kustīgās daļas ir pilnībā apstājušās un aizdedzes atslēga, ja tāda ir, ir izņemta:

- atstājot ierīci;
- pirms ierīces pārbaudes, tīrīšanas vai darbu veikšanas ar ierīci;
- pirms iestrēgumu atbrīvošanas vai aizsērējumu tīrīšanas no izmetes kanāla;
- ja ierīces griezēj mehānisms ir nonācis saskarē ar svešķermeni;
- ja ierīce sāk neierasti vibrēt.

- Ja ierīces mehānisms ir nonācis saskarē ar svešķermeni un ierīces iestrēgumu gadījumā, piem., uzbraucot šķērslim, tad autorizētā servisā jāpārbauda, vai ierīces daļas nav bojātas vai deformētas. Iespējamo nepieciešamo remontu vienmēr veiciet autorizētā servisā.

- Ja ierīce sāk neierasti spēcīgi vibrēt, vai arī radīt neierastus trokšņus, tad nekavējoties ir nepieciešama pārbaude autorizētā servisā. Spēcīgu vibrāciju pārnese uz jūsu rokām var radīt veselības traucējumus. Konstatējot spēcīgas vibrācijas, nekavējoties sazinieties ar autorizētu servisu.

BRĪDINĀJUMS

Šajā lietošanas pamācībā norādītās trokšņa sliekšņvērtības un svārstības ir maksimālās ierīces lietošanas laikā radītās vērtības.

Trokšņa emisijas un svārstību veidošanos ievērojami ietekmē nenobalansētu griezējinstrumentu lietošana, pārāk liels braukšanas ātrums un nepietiekama apkope. Tādēļ jāveic preventīvas darbības, lai novērstu iespējamus veselības traucējumus, ko rada augstas trokšņa sliekšņvērtības un svārstību noslodze. Veiciet rūpīgu ierīces apkopi, nēsājiet dzirdes aizsargelementus un darba laikā plānoiet regulārus atpūtas pārtraukumus.

Veiciet šajā lietošanas pamācībā norādītos apkopes darbus un regulāri pārbaudiet un apkopiet ierīci autorizētā servisā.



Izslēdziet pļaušanas mehānismu, atlaižot naža apturēšanas loku, pārliecinieties, ka griezējinstrumentu negriežas:

- braucot ārpus zālāja – pa ceļiem vai ielām;
- ja vēlaties pāriestāt pļaušanas augstumu;
- pirms zāles savācējmaisa noņemšanas;
- pirms mulčēšanas aizbāžņa izņemšanas;

- Apturiet dzinēju, pārliecinieties, ka aizdedzes atslēga, ja tāda ir, ir izņemta:
 - ja pļāvēju nepieciešams pacelt vai savērt, piem., transportēšanai;
 - ja ierīci nepieciešams atstāt uz īsu brīdi;
 - pirms degvielas uzpildes. Degvielas uzpildi veiciet tikai brīdī, kad dzinējs ir atdzisis!
- Ja dzinējs ir aprikots ar degvielas noslēgkrānu, tad to pēc pļaušanas jāaizver.

Apkope un glabāšana

- Nepietiekama jūsu ierīces apkope rada ar drošību saistītus trūkumus.
- Raugiet, lai visi skrūvsavienojumi būtu cieši pieskrūvēti un ierīces darba stāvoklis būtu drošs.



Izmetes vāka atvēršanu, zāles savācējmaisa noņemšanu vai mulčēšanas aizbāžņa izņemšanu var veikt tikai ar izslēgtu pļaušanas mehānismu.



Neuzglabājiet ierīci ar tās tvertne iepildītu degvielu ēkā, kurā benzīna tvaiki var saskarties ar atvērtu liesmu vai dzirkstelēm, vai var aizdegties.



Izplūdes caurule un dzinējs darba laikā ļoti sakarst. Pirms apkopes un tīrīšanas darbiem ļaujiet ierīcei atdzist vismaz 15 minūtes.

- Raugiet, lai uz dzinēja, klusinātāja (izplūde) un degvielas tvertnes neatrastos zāle, lapas vai izplūduši eļļa (smērviela), lai novērstu ugunsgrēka draudus. Paceļot ierīci augšup vai sasverot uz sāniem, raugiet, lai neizplūstu eļļa vai benzīns. Ugunsgrēka draudi! Pirms novietot ierīci slēgtās telpās, ļaujiet tās dzinējam atdzist. Neglabājiet ierīci atvērtas liesmas vai liesmas avotu, piemēram, boileru vai apkures sistēmu tuvumā.



Pirms katras pļaušanas pārbaudiet zāles savācējmaisa nodilumu un funkciju.



Pirms katras pļaušanas pārbaudiet naža stāvokli un nostiprinājumu. Naža nostiprinājuma skrūvi vienmēr jāpievelk autorizētā servisā. Ja naža skrūve ir pievilkta pārāk cieši vai pārāk vaļīgi, tad ir iespējami naža savienojuma un apbūsējā naža bojājumi vai atbrīvošanās, kas savukārt var izraisīt nopietnus savainojumus. Nolietots vai bojāts nazis obligāti jānomaina.

Naža nomainīšanu, noslīpēšanu un balansēšanu jāveic autorizētā servisā. Nepareizi samontējot naža savienojumu, apbūsējais nazis var atbrīvoties, izraisot smagus savainojumus. Nepareizi noasināts un nenobalansēts nazis var radīt spēcīgas vibrācijas un zāles pļāvēja bojājumus.

- Nolietotas vai bojātas daļas nomainiet ar drošību saistītu iemeslu dēļ.
- Ritkojoties ar darba vielām, piemēram, motoreļļu un degvielu, lietojiet piemērotu aizsargaprīkojumu (piem., piemērotus aizsargcimdus). Ievērojiet darba vielu datu lapās minētās norādes.



Veicot apkopes un tīrīšanas darbus, vienmēr nēsājiet aizsargcimdus.



Apkopes un tīrīšanas darbus veiciet uz līdzenas virsmas un tikai ar izslēgtu dzinēju un atvienotu sveces spraudni. Regulāra apkope ir svarīga, lai garantētu drošību un ierīces jaudu.

- Neatvienojiet sveces spraudni dzinēja darbības laikā! Apdraudējums: strāvas trieciens.
- Sveces spraudni atvienojiet tikai brīdī, kad dzinējs ir atdzisis. Apdegumu draudi!
- Pārbaudiet, vai aizdedzes sveces spraudnis ir cieši nostiprināts! Apdraudējums: strāvas trieciens.
- Ja tvertni nepieciešams iztukšot, tad veiciet to tikai ārpus telpām un ar aukstu dzinēju. Raugiet, lai degviela netiktu izlieta.

Saistībā ar garantijas/remonta un drošības nosacījumiem atļauts izmantot tikai oriģinālās rezerves daļas.

Neatbilstošas rezerves daļas var izraisīt ierīces bojājumus un apdraudēt jūsu drošību.

7 DETAĻU APRAKSTS

47-K VARIO B

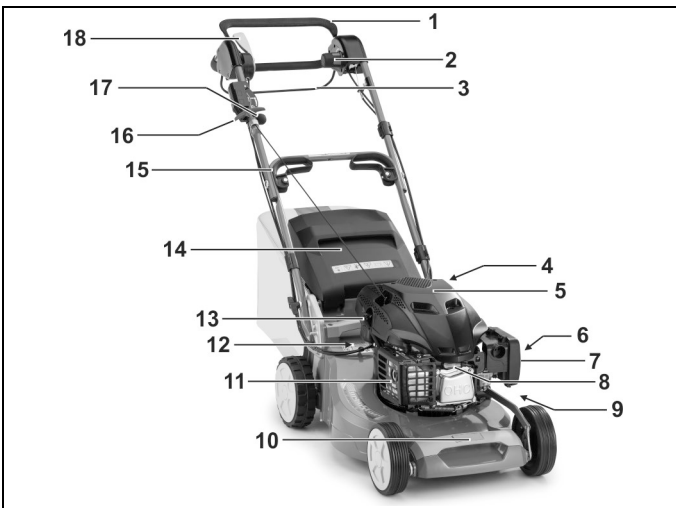

- 1 Naža apturēšanas drošības pārslēgloks
- 2 Variopiedziņas svira
- 3 Piedziņas pārslēgloks
- 4 Tvertnes noslēgvāks
- 5 Dzinēja pārsegs
- 6 Degvielas padeves krāns
- 7 Gaisa filtrs
- 8 Aizdedzes svece
- 9 Pļaušanas augstuma iestatījums
- 10 Nešanas rokturis
- 11 Izplūdes aizsargrežģis
- 12 Siksnas piedziņas pārsegi
- 13 Eļļas iepildes īscaurule ar eļļas mērstieni
- 14 Izmetes vāks
- 15 Ātrais nospriegotājs
- 16 Startera trosē-rokturis
- 17 Dzinēja aktivizācijas svira
- 18 Griezēj mehānisma aktivizācijas svira

54-K VARIO B



- 1 Naža apturēšanas drošības pārslēgloks
- 2 Variopiedziņas svira
- 3 Piedziņas pārslēgloks
- 4 Tvertnes noslēgvāks
- 5 Dzinēja pārsegs
- 6 Pļaušanas augstuma iestatījums
- 7 Degvielas padeves krāns
- 8 Gaisa filtrs
- 9 Aizdedzes svece
- 10 Nešanas rokturis
- 11 Izplūdes aizsargrežģis
- 12 Siksnas piedziņas pārsegi
- 13 Eļļas iepildes īscaurule ar eļļas mērstieni
- 14 Izmetes vāks
- 15 Ātrais nospriegotājs
- 16 Startera trosē-rokturis
- 17 Dzinēja aktivizācijas svira
- 18 Griezēj mehānisma aktivizācijas svira

8 SAGATAVOŠANĀS DARBI

Pļāvēja samontēšanai iepakojumā ir iekļautas šādas detaļas:

- Pļāvējs ar piemontētu vadības rokturi
- Savācējapārsegs, savācējmaisa rāmis
- Instrumenta maisiņš ar šādu saturu:
 - Lietošanas pamācība ar atbilstības apliecinājumu
 - Garantijas nosacījumi (atkarībā no modeļa)
 - Aizdedzes sveces atslēga
 - Dažādas stiprinājuma daļas.

Ja kāda daļa nav pieejama, lūdzu, sazinieties ar jūsu izplatītāju.

UZMANĪBU

Pirms roktura un startera troses turētāja montāžas vienmēr atvienojiet aizdedzes sveces spraudni! Aizdedzes sveces spraudni pievienojiet pēc montāžas vai, vēlākais, pirms dzinēja iedarbināšanas!

Vadības roktura pacelšana augšup (attēls A1 + B1 + V4)

SVARĪGI

Raugiet, lai, paceļot vadības rokturus, netiktu saliektas vai iespīlētas Boudena troses!

SVARĪGI

Raugiet, lai rokturu izjaukšanas un salocīšanas laikā vadi netiktu iespiesti, saspīesti, savērti vai izstiepti! Vadus vienmēr piestipriniet roktura savienojuma ārpusē. Bojāts vads var radīt tehnisku ierīces defektu.

Ceļot Z formā salocīto vadības rokturi augšup, nofiksējiet to darba pozīcijā šādā secībā:

- Vispirms paceliet augšup vadības roktura apakšdaļu **A1**, spiediet apakšdaļas galus prom vienu no otra, lai abi uz iekšpusi pavērstie fiksācijas izciļņi nofiksētos attiecīgajos urbumos **B1**.
Var iestatīt trīs dažādus roktura augstumus.
- Pielieciet abās pusēs novietotos spārmuzgriežņus/roktura uzgriežņus ar rokām **B1**.
- Celiet vadības roktura augšdaļu augšup, līdz tā atrodas vienā līnijā ar apakšdaļu **V4**.
- Rokturu augšdaļas un apakšdaļas ātrie nospriegotāji ir ražotāja iepriekšiestatīti.
 1. Pavelciet ātro nospriegotāju augšup pie roktura.
 2. Pielieciet skrūves ar roku.
 3. Atveriet ātro nospriegotāju.
 4. Atskrūvējiet skrūves par ceturtdaļapgriezīenu līdz pusapgriezīenu.
 5. Pavelciet ātro nospriegotāju augšup un pārbaudiet, vai rokturi ir cieši savienoti, nepieciešamības gadījumā atkārtojiet korekcijas darbību.
- Saglabājiet šo iestatījumu. Skrūves atkārtoti jāpievelk, ja nosprīegojums ar laiku samazinās.

UZMANĪGI

Nospiežot roktura augstuma pāriestatīšanas elementu, atskrūvējot korpusa roktura apakšdaļas nostiprināšanas roktura uzgriežņus **B1 (tikai tik daudz, lai rokturis brīvi kustētos) un atbrīvojot fiksācijas izciļņus no roktura stiprinājuma urbumiem, ir iespējama negaidīta roktura salocīšanās. Turklāt ir iespējama locekļu saspiešana starp roktura apakšdaļu un savienojumu/korpusu augšdaļu. Iespējami savainojuma draudi!**

Rokturu iedarbināšanas montāža (attēls **L1**)

- Izņemiet startera troses turētāju (1) no instrumentu maisa.
- Izskrūvējiet uzgriezni tik tālu, lai abas pusēs varētu bīdīt pāri rokturim.
- Rokturu augšdaļai ir piestiprināta startera troses turētāja pozīcijas uzlīme (2).

UZMANĪBU

Ar drošību saistītu iemeslu dēļ startera troses turētāju drīkst piemontēt tikai norādītajā pozīcijā.

- Pārvietojiet aktivizācijas sviru (3) pozīcijā "STOP" (4), izvelciet startera trosi (5) un ievietojiet to startera troses turētājā.
- Salieciet kopā abas pusēs (6), pieskrūvējiet uzgriežņus. Šādi tiek novērsta startera troses izlēkšana.
Startera troses turētājs ir jāpiemontē/jānoregulē tā, lai startera trosē kustētos brīvi un neberztos pret citām daļām.

Savācējmaisa pievienošana plāvējam (attēls **R1 + S1**)

- Ievietojiet savācējmaisa rāmi ar loku uz priekšu savācējparsegā. Novietojiet savācējparsega augšējās šuves pie loka.
Raugiet, lai savācējparsega aizsargstūri apņemtu savācējmaisa rāmja aizmugurējos stūrus (tikai modeļiem 54-K VARIO B).
- Uzspiediet stiprinājuma profilus savācējmaisa priekšējam rāimim **R1**.
- Atveriet plāvēja izmetes vāku uz augšu.
- Paceliet zāles savācējmaisa aiz pāmēsāšanas roktura, ievietojiet reni (1) **R1** izmetes atverē pie savācējmaisa atveres un iekariet zāles savācējmaisu ar abiem sānu āķiem plāvēja korpusa augšdaļā **S1**.
- Nolaidiet izmetes vāku uz zāles savācējmaisa.

Pļaušanas augstuma iestatīšana (attēls **I**)



Drošības norāde!

Simbolu skaidrojumu skatiet 2. lapas tabulā

Vēlamo pļaušanas augstumu varat iestatīt ar plāvēja kreisās puses vienrokas pāriestatīšanas sviru (1).

- Izvelciet sviru no stiprinājuma un, pārvietojot to sāņus, nofiksējiet vēlamajā pozīcijā.
- Korpusa kreisajā pusē redzamais marķējums attēlo pļaušanas augstumu.

SVARĪGI

Ar zemāko pļaušanas augstumu ieteicams pļaut tikai līdzenu un horizontālu zālāja virsmu!

Lūdzu, ņemiet vērā, ka zemākā pļaušanas augstuma iestatījumu ieteicams izmantot tikai optimālās apstākļos. Izvēloties pārāk zemu pļaušanas augstumu, ir iespējami zāles velēnas bojājumi un noteiktos apstākļos arī neatgriezeniski bojājumi.

Plāvuoma un savākšanas rezultātu papildus pļaušanas augstumam ietekmē arī braukšanas ātrums. Pielāgojiet pļaušanas augstumu un braukšanas ātrumu pļaujāmās zāles augstumam, nepieciešamības gadījumā neieslēdziet gaitas pedziņu.

Visi modeļi

9 PIRMS EKSPLUATĀCIJAS UZSĀKŠANAS



Drošības norāde!

Simbolu skaidrojumu skatiet 2. lapas tabulā

Pārbaudiet visu skrūvsavienojumu un aizdedzes sveces spraudņa nostiprinājumu. Nepieciešamības gadījumā pielieciet skrūves! Īpaši pārbaudiet abpusējā naža nostiprinājumu (skatiet nodaļu "Abpusējā naža apkope").

Naža nostiprinājuma skrūvi vienmēr jāpievelk autorizētā servisā. Ja naža skrūve ir pievilktā pārāk cieši vai pārāk vaļīgi, tad ir iespējami naža savienojuma un abpusējā naža bojājumi vai atbrīvošanās, kas savukārt var izraisīt nopietnus savainojumus.

Zāles plāvējs ir aprīkots ar naža apturēšanas ierīci.

Pirms ekspluatācijas uzsākšanas pārbaudiet, vai naža apturēšanas drošības pārslēgloks darbojas pareizi. Atlaižot pārslēgloku, abpusējam nazim jāapstājas trīs sekunžu laikā.

Lokam pēc atlaišanas vienmēr jāpārvietojas atpakaļ attēlā "Detāļu apraksts" norādītajā pozīcijā.

Ja tā nenotiek, tad nekavējoties ir nepieciešama pārbaude autorizētā servisā.

Savainojuma draudi!

Ja naža inerces griešanās laiks ir ilgāks, pārtrauciet ierīces lietošanu un nogādājiet to autorizētā servisā.

Inerces griešanās laika mērīšana

Pēc pļaušanas mehānisma iedarbināšanas nazis griežas un ir dzirdama gaisa plūsmas skaņa.

Inerces griešanās laiks atbilst gaisa plūsmas skaņas ilgumam pēc abpusējā naža izslēgšanas un to var noteikt ar hronometru.

Ierīces drošības un aizsargierīces nedrīkst manipulēt vai deaktivizēt!

Raugiet, lai visas aizsargierīces būtu pareizi piestiprinātas un nebūtu bojātas!

Eļļas iepilde (attēls **Y1**)



Drošības norāde!

Simbolu skaidrojumu skatiet 2. lapas tabulā

SVARĪGI

Novērsiet bojājumus! Dzinējs tiek piegādāts bez eļļas. Pirms pirmās iedarbināšanas tajā jāiepilda eļļa.

Pirms pirmās iedarbināšanas motoreļļu (daudzumu un kvalitāti skatiet nodaļā "Tehniskie dati") pēc eļļas mērsteņa izskrūvēšanas ar piltuvi iepildiet tā īscaurulē.

- Novietojiet plāvēju uz līdzenas pamatnes.
- Lēnām iepildiet eļļu pa iepildes cauruli. Raugiet, lai iepildītais eļļas daudzums nebūtu pārāk liels.
- **Eļļas līmeņa pārbaude**
Izņemiet eļļas mērstieni. Noīriet mērstieni ar tīru drāniņu, ievietojiet to atpakaļ, taču nepieskrūvējiet pieskrūvējiet. Tad atkārtoti izvelciet eļļas mērstieni un pārbaudiet eļļas līmeni. Eļļas līmenim jāatrodas starp marķējumiem "L" un "H". Nepieciešamības gadījumā iepildiet eļļu.
Eļļas līmenis nedrīkst pārsniegt mērsteņa maks. atzīmi "H". Pārāk liela eļļas daudzuma iepilde rada dzinēja bojājumus.
Ievietojiet atpakaļ un pieskrūvējiet eļļas mērstieni.
- Pēc pirmās uzpildes noņemiet dzinēja augšpusē piestiprināto uzlīmi "NO OIL" (NAV EĻĻAS).

Degvielas iepilde



Drošības norāde!

Simbolu skaidrojumu skatiet 2. lapas tabulā

- Tvertnes uzpildei lietojiet tikai tīru un jaunu svīnu nesaturēšu standarta degvielu. Nelietojiet alkilāta benzīnu!
Atļauts lietot degvielu ar līdz pat 10 % etanola vai 15 % MTBE.
Nelietojiet benzīnu, kura etanola koncentrācija pārsniedz 10 % vai MTBE koncentrācija pārsniedz 15 %, jo tas var radīt dzinēja un degvielas padeves sistēmas bojājumus.
- Degvielas krānam jābūt aizvērtam **A!**
- Noskrūvējiet tvertnes vāku.
- Iepildiet degvielu ar piltuvi līdz maksimāli iepildes atveres apakšmalai.
- Uzlieciet un pieskrūvējiet tvertnes vāku.

10 DZINĒJA IEDARBINĀŠANA (ATTĒLS A + C + E)

Dzinēju iedarbiniet tikai, stāvot aiz zāles plāvēja.

UZMANĪGI

Iedarbināšanas laikā cieši satveriet startera troses rokturi. Citādi rokturis var izslīdēt no rokas. Savainojuma draudi!

- Atveriet degvielas padeves krānu (1) **A**.
- Pārvietojiet aktivizācijas sviru (2) pozīcijā "MAX" (3) **C**.
- Lēnām velciet startera trosi (4), līdz ir jūtama pretestība. Tad pārvietojiet rokturi atpakaļ sākuma pozīcijā un to strauji izvelciet **E** – dzinējs sāk darboties, lēnām pārvietojiet trosi atpakaļ.
- Pozīcijā "MAX" dzinējs automātiski darbojas ar lielāko jaudu un maks. apgriezīenu skaitu, kas nepieciešams precīzām plāvējumam (dzinēja apgriezīenu skaits = naža apgriezīenu skaits).
- Zāles savācējmaisa iztukšošanai sviru (2) var pārvietot pozīcijā (5) **C**.

11 PĻAUŠANAS MEHĀNISMA IESLĒGŠANA (ATTĒLS H3)

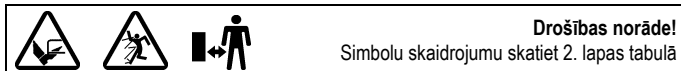

Pļaušanas mehānismu iedarbiniet tikai, stāvot aiz plāvēja.

Plāvēju vienmēr novietojiet uz līdzenas virsmas, kas nav apaugusi ar garu zāli (augsta zāle traucē abpusējā naža palaidi un apgrūtina iedarbināšanas procesu). Iedarbinot vai palaižot dzinēju, ierīci nedrīkst sasvērt, taču nepieciešamības gadījumā, spiežot leņķa vadības rokturi, to var pacelt tādā slīpumā, lai griezējinstrumentu būtu pavērsts lietotājam pretējā virzienā, un tikai tik augstu, cik tas patiesi ir nepieciešams. Kamēr ierīce uz pamatnes nav novietota horizontāli, abām rokām jāatrodas uz roktura augšdaļas.

- Nospiediet un turiet roktura augšdaļas drošības pārslēgloku (1).
- **Strauji** pavelciet sviru (2) uz priekšu līdz atdurei un tad atlaidiet. Svira automātiski pārvietojas atpakaļ sākuma pozīcijā.

SVARĪGI

Lēna pļaušanas mehānisma ieslēgšana izraisa pārmērīgu bremžu un sajūga uzlikumu, kā arī bremžu sajūga sistēmas pārkaršanu.

Lai nodrošinātu nevainojamu iedarbināšanas sistēmas funkciju, pļaušanas mehānismu jāiedarbina iepriekš norādītajā secībā.

12 PĻAUŠANAS MEHĀNISMA IZSLĒGŠANA (ATTĒLS I3)

- Ātri atlaidiet naža apturēšanas drošības pārslēgloku.

SVARĪGI

Brīdī, kad drošības pārslēgloks tiek atlaists, atsperes spēks to pārvieto atpakaļ sākuma pozīcijā un naža bremze iedarbojas, trīs sekunžu laikā apturot naži.

13 DZINĒJA APTURĒŠANA (ATTĒLS I3 + G3 + A)

- Ātri atlaidiet naža apturēšanas drošības pārslēgloku **I3**.
- Pārvietojiet aktivizācijas sviru pozīcijā STOP **G3**.
- Aizveriet degvielas krānu **A**.

14 APTURĒŠANA AVĀRIJAS GADĪJUMĀ

Atlaidiet drošības pārslēgloku un piedziņas pārslēgloku.

- Plāvējs apstājas.
- Nazis apstājas.

UZMANĪBU

Pirms katras pļaušanas pārbaudiet, vai naža apturēšanas drošības pārslēgloks un gaitas piedziņas pārslēgloks darbojas pareizi:

- Atlaižot drošības pārslēgloku, abpusējam nazim jāapstājas trīs sekunžu laikā.
- Atlaižot gaitas piedziņas pārslēgloku, ierīcei nekavējoties jāapstājas.

Citā gadījumā dodieties uz tuvāko autorizēto servisu.

15 GAITAS PIEDZIŅA

Aizmugurējo riteņu piedziņas lietošana (attēls G)

Aizmugurējo riteņu piedziņu ar iedarbinātu dzinēju ieslēdz un izslēdz, izmantojot augšējā vadības roktura (2) pļaušanas piedziņas pārslēgloku (1):

- Pievelciet un turiet piedziņas pārslēgloku = plāvējs uzsāk kustību.
- Atlaidiet piedziņas pārslēgloku = plāvējs apstājas (0 pozīcija).

Braucot pa ceļiem vai ielām ārpus zālāja, piedziņu ieslēdziet tikai ar iedarbinātu dzinēju.

NORĀDE

Pārvietojot plāvēju uz priekšu, aizmugurējie riteņi klikšķ.

47-K VARIO B

Piedziņas pārslēglokam vienmēr jābūt cieši pievilkta pie roktura augšdaļas. Nepareiza piedziņas aktivizācija izraisa pārvada nodilumu. Lielāka loka pretestība sākuma pozīcijā ir vēlama, lai apgrūtinātu nepareizu lietošanu.

Visi modeļi

Ātruma iestatīšana (attēls H)

SVARĪGI

Lai novērstu bojājumus, ātruma iestatīšanu drīkst veikt tikai ar iedarbinātu dzinēju!

Braukšanas ātrumu iestatiet ar kreisajā pusē novietoto pagriežamo rokturi.

- Lai iestatītu ātrumu, grieziet rokturi vienā no abiem virzieniem, iestatot vēlamo braukšanas ātrumu. Pagriežamā roktura bultiņa attēlo braukšanas ātrumu.
 - Pozīcija "Zaķis" = ātri (maks. ātrums).
 - Pozīcija "Bruņurupucis" = lēnām (min. ātrums).

NORĀDE

Pļaušana pārāk lielā ātrumā pasliktina plāvēju rezultātu un materiāla savākšanu. Ātrumu vienmēr pielāgojiet pļaušanas zonas īpatnībām. Ja zāle ir garāka, ieteicams iestatīt lēnāku braukšanas ātrumu.

16 ZĀLES SAVĀCĒJIERĪCE

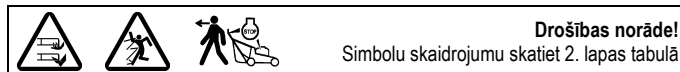

Darbība ar zāles savācējmaisu

BRĪDINĀJUMS

Lietojot ar zāles savācējmaisu, tas ir pilnībā jāpiemontē un tam jābūt tehniski nevainojamā stāvoklī.

Pļaušanas laikā savlaicīgi iztukšojiet zāles savācējmaisu. Zāles savācējmaisa TurboSignal attēlo brīdi, kad ir nepieciešama iztukšošana.

54-K VARIO B

Zāles savācējmaisa vietā var iekārt arī deflektoru (var iegādāties pie izplatītāja kā papildaprīkojumu ar pasūtījuma nr. SA592).

Visi modeļi

SVARĪGI

Raugiet, lai zāles savācējmaisa lietošanas laikā netiktu saliekta rene (1) **R1**.

TurboSignal (zāles savācējmaisa uzpildes rādītājs) (attēls J + K)

Zāles savācējmaisa augšpusē ir novietots rādītāja elements, kas attēlo, vai zāles savācējmaiss ir tukšs, vai uzpildīts:

- Ar tukšu zāles savācējmaisu un pļaušanas laikā TurboSignal ir uzpūsts **J**.
- Ja zāles savācējmaiss ir pilns, TurboSignal saplok; šajā brīdī pārtrauciet pļaušanu un iztukšojiet zāles savācējmaisu **K**.

SVARĪGI

TurboSignal nepiepūšas, ja savācējmaisa audums ir ļoti netīrs – šādā gadījumā nekavējoties jāiztīra maisa audums. Nevainojamu zāles savākšanu nodrošina tikai gaisu caurlaidīgs zāles savācējmaiss.

SVARĪGI

Nemazgājiet zāles savācējmaisu ar karstu ūdeni!

Zāles savācējmaisa iztukšošana (attēls I3 + L)

Atļaidiet drošības pārslēgloku I3. Iedarbinātajai naža bremzei jāapstādina nazis 3 sekunžu laikā. Dzinēja darbības laikā zāles savācējmaisu var iztukšot tikai šādi:

- Paceliet izmetes vāku.
- Noņemiet pilno zāles savācējmaisu no plāvēja, ceļot to vertikālā virzienā aiz pacelšanas loka – izmetes vāka atspere nodrošinās tā aizvēršanos.
- Rūpīgi izkراتiet zāles savācējmaisu, turot to aiz nešanas roktura un pamatnes satveršanas padziļinājuma L.

Darbība bez zāles savācējmaisa

BRĪDINĀJUMS

Veicot darbus bez zāles savācējmaisa, plāvēja korpusa izmetes vākam vienmēr jābūt aizvērtam (nolaistam).

17 PĻAUŠANA



Drošības norāde!
Simbolu skaidrojumu skatiet 2. lapa tabulā

Pļaušana nogāzēs

UZMANĪBU

Pļāvēju var izmantot nogāzēs un kāpumos ar līdz pat 48 % kāpumu (26° sasvere). Lielāks slīpums var radīt dzinēja bojājumus.

Taču ar drošību saistītu apsvērumu dēļ neiesakām izmantot šo teorētisko jaudas potenciālu. Raugiet, lai jūs vienmēr stāvētu drošā pozīcijā. Kopumā ar rokām vadāmos zāles plāvējus nav ieteicams lietot slīpumā, kas pārsniedz 26 % (15° sasvere). Pārsniedzot šo slīpumu, ir iespējams drošas stājas pozīcijas zudums!

Eļļas līmeņa kontrole

Pirms katras pļaušanas pārbaudiet eļļas līmeni Y1. Neļaujiet dzinējam darboties ar pārāk maz vai pārāk daudz eļļas. Iespējami neatgriezeniski bojājumi.

Darba drošības pārbaude

Zāles plāvējs ir aprīkots ar naža apturēšanas ierīci.

Pirms katras pļaušanas pārbaudiet, vai naža apturēšanas drošības pārslēgloks darbojas pareizi. Atļaidiet pārslēgloku, abpusējam nazim jāapstājas trīs sekunžu laikā. Lokam pēc atļaišanas vienmēr jāpārvietojas atpakaļ attēlā "Detālu apraksts" norādītajā pozīcijā.

Ja tā nenotiek, tad nekavējoties ir nepieciešama pārbaude autorizētā servisā.

Savainojuma draudi!

Ja naža inerces griešanās laiks ir ilgāks, pārtrauciet ierīces lietošanu un nogādājiet to autorizētā servisā.

Inerces griešanās laika mērīšana

Pēc pļaušanas mehānisma iedarbināšanas nazis griežas un ir dzirdama gaisa plūsmas skaņa.

Inerces griešanās laiks atbilst gaisa plūsmas skaņas ilgumam pēc iekšdedzes dzinēja izslēgšanas vai abpusējā naža apstāšanās (atkarībā no modeļa) un to var noteikt ar hronometru.

Ierīces drošības un aizsargierīces nedrīkst manipulēt vai deaktivizēt!

Pirms katras pļaušanas pārbaudiet, vai gaitas piedziņas pārslēgloks darbojas nevainojami. Atļaidiet gaitas piedziņas pārslēgloku, ierīcei nekavējoties jāapstājas. Ja tā nenotiek, tad nekavējoties ir nepieciešama pārbaude autorizētā servisā.

Raugiet, lai visas aizsargierīces būtu pareizi piestiprinātas un nebūtu bojātas!

Lai novērstu apdraudējumu, pirms katras pļaušanas pārbaudiet naža stāvokli un nostiprinājumu. Naža nostiprinājuma skrūvi vienmēr jāpievelk autorizētā servisā. Ja naža skrūve ir pievilta pārāk cieši vai pārāk vaļīgi, tad ir iespējami naža savienojuma un abpusējā naža bojājumi vai atbrīvošanās, kas savukārt var izraisīt nopietnus savainojumus. Nolieciet vai bojāts nazis obligāti jānomaina (informāciju skatiet nodaļā "Abpusējā naža apkope").

Ik pēc 10 darba stundām pārbaudiet ventilatora, naža savienojuma un ventilatora korpusa nodilumu un nostiprinājumu. Pārbaudiet arī ierīces skrūvju un uzgriežņu nostiprinājumu un nepieciešamības gadījumā tās pievelciet!

Pārbaudiet, vai aizdedzes sveces spraudnis ir cieši nostiprināts! Apdraudējums: strāvas trieciens. Neatvienojiet sveces spraudni dzinēja darbības laikā! Apdraudējums: strāvas trieciens. Sveces spraudni atvienojiet tikai brīdī, kad dzinējs ir atdzisis. Apdegumu draudi.

Ja pļaušanas mehānisms ir nobloķējies, piem., uzbraucot šķērslim, tad autorizētā servisā jāpārbauda, vai plāvēja daļas nav bojātas vai deformētas. Iespējamo nepieciešamo remontu vienmēr veiciet autorizētā servisā.

Ja ierīce sāk neierasti spēcīgi vibrēt, vai arī radīt neierastus trokšņus, tad nekavējoties ir nepieciešama pārbaude autorizētā servisā.

Darba laika ierobežojums

Vācijā zāles plāvēju darba laiks ir norādīts "32. Direktīvā par Federatīvās republikas Imisiju aizsardzības likumu (32. BImSch-V)".

Papildus var būt spēkā reģionālie ierobežojumi (piemēram, pusdienlaika klusuma brīža aizsardzībai), par ko jūs var informēt atbildīgā komunālā iestādē.

Zālāja kopšanas padomi

Pļaušana (attēls M)

BRĪDINĀJUMS

Pirms katras pļaušanas novāciet no zālāja visus svešķermeņus (akmeņus, koksni, zarus utt.); taču arī pļaušanas laikā vērojiet, vai uz zālāja nav atlikuši priekšmeti.

Norādes par zālāja kopšanas tēmu pēc pieprasījuma varat saņemt no jūsu izplatītāja. Informāciju un norādes par pļaušanu skatiet arī ražotāja tīmekļa vietnē.

Mulčēšana

Jūsu zāles plāvēju var aprīkot ar mulčēšanas komplektu. Attiecīgo mulčēšanas aprīkojuma komplektu varat iegādāties pie izplatītāja kā papildaprīkojumu (aprīkojuma komplekta pasūt. nr. skatiet nodaļā "Oriģinālās rezerves daļas un piederumi").

Mulčēšanas komplektam ir pievienoti arī padomi un informācija par mulčēšanu.

Informāciju un norādes par mulčēšanu skatiet arī ražotāja tīmekļa vietnē.

BRĪDINĀJUMS

Pļāvēja pārbūvi mulčēšanai vienmēr veiciet autorizētā servisā. Nepareizi samontējot naža savienojumu, kā arī pārāk spēcīgi vai nepietiekami pievelkot naža skrūvi, abpusējais nazis var atbrīvoties, izraisot smagus savainojumus.

Ja zāle tomēr ir pārāk gara mulčēšanai, tad mulčēšanas plāvēju ar pāris darbībām var pārveidot pļaušanai ar zāles savācējmaisu.

Pārveide par aizmugures izmetes plāvēju (attēls U2 + S1)

- Izslēdziet pļaušanas mehānismu.
- Paceliet izmetes vāku.
- Izņemiet no kanāla mulčēšanas aizbāzni U2.
- Iekariet zāles savācējmaisu tam paredzētajā plāvēja korpusa stiprinājumā S1.

Mulčēšanas nažu sistēmas pārbūve nav nepieciešama! Apgrūtinātos pļaušanas apstākļos (piem., slapja zāle) ir iespējama ierobežota savācējmaisa uzpilde.

Lai ierīci turpinātu lietot kā mulčēšanas plāvēju, jāiemontē atpakaļ mulčēšanas aizbāznis. Lai to paveiktu, izslēdziet pļaušanas mehānismu, noņemiet zāles savācējmaisu, ievietojiet mulčēšanas aizbāzni izmetes kanālā un aizveriet izmetes vāku. Izfīrēt izmetes kanālu pirms aizbāžņa ievietošanas.

18 APKOPES INTERVĀLI

SVARĪGI

Novērsiet bojājumus! Strādājot īpaši apgrūtinātos vai nestandarta apstākļos, nepieciešamības gadījumā apkopes intervāli jāsaīsina. Konstatējot trūkumus, lūdzam sazināties ar autorizētu servisu.

Ierīces standarta apkopes veiciet atbilstoši turpmākajiem apkopes intervāliem.

Turpmākos apkopes intervālus jāievēro papildus šajā lietošanas pamācībā norādītajiem apkopes darbiem.

Pirms ekspluatācijas uzsākšanas

- Pārbaudiet eļļas līmeni Y1.
- Pārbaudiet visu skrūvsavienojumu nostiprinājumu.
- Pārbaudiet naža skrūvi un nepieciešamības gadījumā lieciet to pievilkt autorizētā servisā.
- Pārbaudiet, vai naža apturēšanas drošības pārslēgloks darbojas pareizi.
- Pārbaudiet, vai gaitas piedziņas apturēšanas drošības pārslēgloks darbojas pareizi.
- Pārbaudiet, vai visas aizsargierīces būtu pareizi piestiprinātas un nav bojātas.

Pirms katras lietošanas

- Pārbaudiet zālāju un novāciet visus svešķermeņus.
- Pārbaudiet ierobežojuma kabeļa zonu (ja zālāja kopšanai tiek izmantots arī automātiskais plāvējs).
- Pārbaudiet eļļas līmeni **Y1**.
- Pārbaudiet naža stāvokli un nostiprinājumu, nepieciešamības gadījumā lieciet pievilkt naža skrūvi autorizētā servisā.
- Pārbaudiet, vai naža apturēšanas drošības pārlēgloks darbojas pareizi.
- Pārbaudiet, vai gaitas piedziņas apturēšanas drošības pārlēgloks darbojas pareizi.
- Pārbaudiet, vai visas aizsargierīces būtu pareizi piestiprinātas un nav bojātas.
- Pārbaudiet zāles savācējierīces nodilumu un funkciju.

Ik pēc 10 darba stundām

- Pārbaudiet visu skrūvsavienojumu nostiprinājumu.
- Pārbaudiet ventilatora, naža savienojuma un ventilatora korpusa nodilumu un nostiprinājumu.

Pēc katras lietošanas

- Notīriet plāvēju.
- Pārbaudiet vai nazim nav konstatējami bojājumi un nodilums.

Pieestrādes laiks – pēc pirmajām 20 darba stundām

- Nomainiet motoreļļu.

Ik pēc 15–20 darba stundām vai reizi gadā

- Ieeļļojiet riteņu gultņus.

Ik pēc 50 darba stundām

- Nomainiet motoreļļu.
- Iztīriet gaisa filtra papīra ieliktni **W**.
- Iztīriet priekšfiltru **W**.
- Iztīriet aizdedzes sveci un iestatiet elektrodu attālumu **Y**.

Ikgadējās apskates laikā

- Nomainiet gaisa filtra papīra ieliktni **W**.
- Nomainiet priekšfiltru **W**.
- Nomainiet aizdedzes sveci **Y**.
- Iztīriet pārvadu un zonu zem siksnas pārsega.
- Pārbaudiet un nepieciešamības gadījumā iestatiet piedziņas Boudena trosi.
- Pārbaudiet un nepieciešamības gadījumā lieciet iestatīt pārlēgsviru, naža bremzes Boudena trosi, griezējmechānisma ieslēgšanas sviru ar Boudena trosi un naža bremzi.
- Lieciet nomainīt aizdedzes sveces spraudni.
- Lieciet pārbaudīt vārsta spraugu.
- Lieciet notīrīt sadegšanas procesa atlikumus no cilindra galvas.
- Lieciet pārbaudīt regulatora sviras un iestatīt karburatoru.
- Lieciet pārbaudīt degvielas padeves caurulītes un nepieciešamības gadījumā lieciet veikt nomaiņu.

19 PLĀVĒJA APKOPE UN KOPŠANA

Regulāra kopšana ir labākā ilga darbmuža un netraucēta darba garantija! Nepietiekama jūsu ierīces apkope rada ar drošību saistītus trūkumus!

Izmantojiet tikai oriģinālās rezerves daļas, jo tikai šādas daļas nodrošina drošību un kvalitāti!

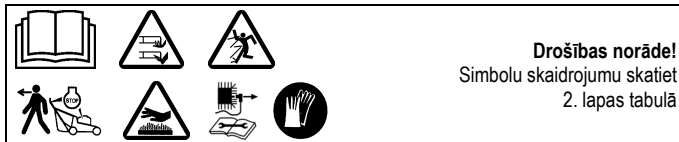
**Tīrīšana (attēls **O**)****SVARĪGI**

Tīrīšanas un apkopes darbu veikšanai aizveriet degvielas krānu **A** un paceliet augšup plāvēja priekšpusi **O** (aizdedzes svece augšup). Ja plāvēju tomēr nepieciešamas savvērt uz sāniem, tad sasveriet to uz izplūdes pusi un nevis karburatora pusi, jo citādi ir iespējami iedarbināšanas sarežģījumi. Paceļot plāvēju, raugiet, lai netiktu bojāts izmetes vāks. Nofiksējiet plāvēju paceltā stāvoklī!

UZMANĪBU

Paceļot ierīci augšup vai sasverot uz sāniem, raugiet, lai neizplūstu eļļa vai benzīns. Ugunsgrēka draudi!

Netīrumus un zāles atliekas notīriet uzreiz pēc plaušanas. Tīrīšanai lietojiet suku vai drāniņu.

UZMANĪBU

Neievietojiet pirkstus ventilatora korpusa atverēs un neturiet ventilatoru. Griežot abpusējo nazi tīrīšanas laikā, iespējami pirkstu saspiešanas draudi starp ventilatoru un ventilatora korpusu!

SVARĪGI

Nemazgājiet piedziņas zonu, dzinēja daļas (piemēram, aizdedzes iekārtu, karburatoru, utt.), blīvījumus un gultņus ar augstspiediena tīrītāju vai vienkāršu ūdens strūklu. Iespējami bojājumi vai var būt nepieciešams apjomīgs remonts.

SVARĪGI

Ja plāvēja apakšpuse ir nejauši nomazgāta ar ūdeni, obligāti vēlreiz iedarbiniet dzinēju un ieslēdziet plaušanas mehānismu. Ūdens noteiktos apstākļos var izraisīt detaļu (piem., lodīšu gultņu) bojājumus, tādēļ ļaujiet sajūgam pāris minūtes darboties, kamēr ūdens tiek izspiests no detaļām.

Glabāšana

Tīru ierīci vienmēr glabājiet slēgtā, sausā un bērniem nepieejamā telpā. Pirms novietot ierīci slēgtās telpās, ļaujiet tās dzinējam atdzist.

Vadības roktura salocīšana (attēls **A1)****SVARĪGI**

Raugiet, lai rokturu izjaukšanas un salocīšanas laikā vadi netiktu iespiesti, saspiesti, savērti vai izstiepti! Vadus vienmēr piestipriniet roktura savienojuma ārpusē. Bojāts vads var radīt tehnisku ierīces defektu.

- Ergonomiskai glabāšanai vai transportēšanai atveriet ātros nospriegotājus, atskrūvējiet rokturu uzgriežņus tā, lai roktura augšdaļu bez pretestības varētu pielocīt dzinējam Z formā **A1**.
- **Apakšējās roktura daļas fiksācijas izcilņiem ir jāatbrīvojas no roktura stiprinājuma urbumiem.**
- Raugiet, lai netiktu salocītas vai saspīestas Boudena troses.

UZMANĪGI

Nolokot rokturi transportēšanai un glabāšanai, pēc ātro nospriegotāju atvēršanas vai roktura uzgriežņu atskrūvēšanas un roktura izcilņu atbrīvošanas no roktura stiprinājuma urbumiem, tas var negaidīti nolocīties. Turklāt ir iespējama locekļu saspiešana starp roktura apakšdaļu, augšdaļu un savienojumu/korpusu augšdaļu. Iespējami savainojuma draudi!

Ierīces transportēšana un nostiprināšana (attēls **N + **N4**)****47-K VARIO B**

- Ja ierīci nepieciešams nest, tad netveriet aiz tās izmetes vāka! Satveriet priekšpusē un aizmugurē nešanas rokturi (skatiet attēlu **N**).

54-K VARIO B

- Ja ierīci nepieciešams nest, tad netveriet aiz tās izmetes vāka! Priekšpusē satveriet tikai aiz nešanas roktura, bet aizmugurē – aiz roktura gala **N**. Raugiet, lai netiktu pacelta roktura uz priekšu savāztā daļa. Roktura gali var radīt savainojuma draudus.

Visi modeļi

- Pirms pacelt vai nest ierīci, ņemiet vērā tās svaru (skatiet "Tehniskie dati"). Smagu kravu celšanas var radīt ar veselību saistītas problēmas.
- Ierīces pacelšanu vai nešanu vienmēr iesakām veikt vismaz divatā.
- Ierīci transportējiet novietotu uz visiem 4 riteņiem, lai novērstu degvielas izlišanu, ierīces bojājumus un personu savainojumus.
- Transportlīdzekli jāaptur uz līdzenas virsmas, lai ierīce pirms tās nostiprināšanas neaizriputu.
- Noņemiet zāles savācējmaisu un transportēšanas laikā novietojiet atsevišķi.
- Ierīci uz transportlīdzekļa vai tajā nostipriniet drošā veidā ar apstiprinātiem kravas nostiprināšanas līdzekļiem (piem., atsaitēm ar spriegošanas elementu). Atsaites ir ražotas no sintētiskās šķiedras. Katrai atsaitei ir piestiprināta etiķete. Šajā etiķetē ir apkopotas svarīgas lietošanas norādes. Lietojot atsaites, ievērojiet šajā etiķetē minētās norādes.
- Kravas, kas var rīpot, iesakām atsaitēt tieši un ar četrām atsaitēm. Šim mērķim siksnas tiek piestiprinātas ierīces stiprinājuma punktiem (skatiet attēlu **N4**), nostiprinātas pie kravas platformas atsaišu punktiem un viegli nospriegotas.

UZMANĪBU

Nepievelciet siksnas pārāk cieši. Pārāk cieši nostiprinot ierīci, var radīt tās bojājumus.

Abpusējā naža apkope

Ass nazis nodrošina optimālu plaušanas rezultātu. Pirms katras plaušanas pārbaudiet naža stāvokli un nostiprinājumu. Naža nostiprinājuma skrūvi vienmēr jāpievelk autorizētā servisā. Ja naža skrūve ir pievilkta pārāk cieši vai pārāk vaļīgi, tad ir iespējami naža savienojuma un abpusējā naža bojājumi vai atbrīvošanās, kas savukārt var izraisīt nopietnus savainojumus. Noliecots vai bojāts nazis obligāti jānomaina.

Abpusējā naža asināšana un balansēšana (attēls Q)**BRĪDINĀJUMS**

Abpusējā naža asināšanu un balansēšanu jāveic autorizētā servisā. Nepareizi noasināts un nenobalansēts nazis var radīt spēcīgas vibrācijas un zāles plāvēja bojājumus.

Abpusējā naža asmeņus drīkst slīpēt tikai līdz abpusējā naža vērtībai marķējumam (1) (aplītis) (skatiet attēlu Q). Uzmanību! Ievērojiet 30° slīpuma leņķi. Šo vērtību (nodiluma robeža) var pārbaudīt jūsu autorizētais serviss!

BRĪDINĀJUMS

Pārsniedzot nodiluma robežu (marķējums), nazis var salūzt un aizlidot, radot smagus savainojumus.

Abpusējā naža nomaīņa**BRĪDINĀJUMS**

Abpusējā naža nomaīņu jāveic autorizētā servisā. Nepareizi samontējot naža savienojumu, kā arī pārāk spēcīgi vai nepietiekami pievelkot naža skrūvi, abpusējais nazis var atbrīvoties, izraisot smagus savainojumus.

- Veicot nomaīņu, lietojiet tikai oriģinālo abpusējo nazi. Neatbilstošas rezerves daļas var izraisīt ierīces bojājumus un apdraudēt jūsu drošību.
- Abpusējiem nomaīņiem jābūt apzīmētiem ar iegravētu ražotāja vai piegādātāja nosaukumu un/vai logotipu un daļas numuru.

Priekšējo riteņu apkope

Riteņu gultņus eļļojiet reizi gadā vai ik pēc 15–20 darba stundām.

47-K VARIO B

- Noņemiet abu riteņu vāku pārsegu.
- Ar gala atslēgu atskrūvējiet sešstūra uzgriezni, noņemiet paplāksni un novelciet riteņu no ass kopā ar riteņa vāku un atlokupaplāksni. Noņemiet riteņa vāku.
- Ieeļļojiet gultņus ar ritgultņu smērvielu "KAJO-Langzeitfett LZR 2" un uzbīdīet riteņus. Vispirms ievietojiet riteņi atlokupaplāksni, tad uzlieciet un piespiediet riteņa vāku, līdz atskan klikšķis. Uzlieciet paplāksni un pieskrūvējiet to ar sešstūra uzgriezni tā, lai riteņi grieztos, bet nevirbētu. Uzlieciet riteņa vāka pārsegu.

54-K VARIO B

- Atskrūvējiet sešstūra uzgriežņus ar galatslēgu, noņemiet plāksni un riteņus.
- Tad ieeļļojiet gultņus ar ritgultņu smērvielu "KAJO-Langzeitfett LZR 2", uzbīdīet riteņus, uzlieciet plāksni, nostipriniet ar sešstūra uzgriežņiem un pieskrūvējiet tā, lai riteņi grieztos viegli un nevirbētu.

Aizmugurējo riteņu piedziņas apkope (attēls R)**47-K VARIO B**

Riteņu gultņus eļļojiet reizi gadā vai ik pēc 15–20 darba stundām.

- Noņemiet abu riteņu vāku pārsegu.
- Ar gala atslēgu atskrūvējiet sešstūra uzgriezni, noņemiet paplāksni un novelciet piedziņas riteņus no ass kopā ar riteņa vāku un atlokupaplāksni.
- Noņemiet riteņa pārsegu ar regulēšanas paplāksni.
- Notīriet netīrumus no riteņa pārsega, pārvada vārpstas brīvgaitas zobrata un riteņa iekšpuses zobvainaga.

NORĀDE

Novelciet brīvgaitas zobratu no piedziņas vārpstas!

- Ieeļļojiet gultņus ar ritgultņu smērvielu "KAJO-Langzeitfett LZR 2". Neēļļojiet riteņa brīvgaitas zobratu un zobvainagu!
- Uzlieciet riteņa pārsegu un uzbīdīet riteņa asij regulēšanas paplāksni. Uzliekot piedziņas riteņi, raugiet, lai zobrats un zobvainags salāgotos, nepieciešamības gadījumā nedaudz pagrieziet uz ass uzlikto riteņi.
- Ja riteņa vāks ir atbrīvojis no riteņa, tad vispirms ievietojiet riteņi atlokupaplāksni atbilstoši norādei attēlā R, tad uzlieciet un piespiediet riteņa vāku, līdz atskan klikšķis. Uzlieciet paplāksni un pieskrūvējiet to ar sešstūra uzgriezni tā, lai riteņi grieztos, bet nevirbētu. Uzlieciet riteņa vāka pārsegu.

54-K VARIO B

Riteņu gultņus eļļojiet reizi gadā vai ik pēc 15–20 darba stundām.

- Atskrūvējiet uzgriežņus, noņemiet plāksni un noņemiet piedziņas riteņus no ass.
- Noņemiet riteņa pārsegu ar regulēšanas paplāksni.
- Notīriet netīrumus no riteņa pārsega, pārvada vārpstas brīvgaitas zobrata un riteņa iekšpuses zobvainaga.

NORĀDE

Novelciet brīvgaitas zobratu no piedziņas vārpstas!

- Ieeļļojiet riteņu asi ar ritgultņu smērvielu "KAJO-Langzeitfett LZR 2". Neēļļojiet riteņa brīvgaitas zobratu un zobvainagu!
- Uzlieciet riteņa pārsegu un uzbīdīet riteņa asij regulēšanas paplāksni. Uzliekot piedziņas riteņi, raugiet, lai zobrats un zobvainags salāgotos, nepieciešamības gadījumā nedaudz pagrieziet uz ass uzlikto riteņi.
- Uzlieciet plāksni un pieskrūvējiet to ar sešstūra uzgriezni tā, lai riteņi grieztos, bet nevirbētu.

Visi modeļi**Piedziņas apkope**

- Gaitas piedziņas ieslēgšanas/izslēgšanas Boudena trosei jāpārvietojas viegli, lai nodrošinātu nevainojamu siksnas piedziņas funkciju.
- Boudena trose jau ir iestatīta rūpnīcā un to nav nepieciešams pāriestatīt.
- Boudena troses iestatīšanu veiciet tikai autorizētā servisā.

Bremžu savienojuma un piedziņas ķīļsiksna nomaīņa

Bremžu savienojuma un piedziņas ķīļsiksna nomaīņu vienmēr veiciet autorizētā servisā.

Naža bremžu Boudena troses iestatīšana

Naža bremžu Boudena troses iestatīšanu vismaz reizi plaušanas sezonā jāveic autorizētā servisā.

Pareizs Boudena troses iestatījums nodrošina pārslēgviras drošības funkcijas darbību. Brīdī, kad pārslēgloks tiek atlaists, abpusējam nazim jāapstājas trīs sekunžu laikā.

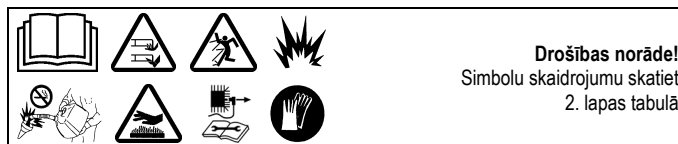
20 DZINĒJA APKOPE

Drošības norāde!
Simbolu skaidrojumu skatiet 2. lapas tabulā

BRĪDINĀJUMS

Izvairieties no savainojumiem! Dzinēja atgāzes satur oglekļa monoksīdu, kas var izraisīt nopietnas slimības vai nāvi.

Nedarbiniet dzinēju slēgtās telpās, piemēram, garāžās, arī tad, ja ir atvērtas durvis un logi. Pirms iedarbināt dzinēju, pārvietojiet ierīci ārpus telpām.

SVARĪGI

Tīrīšanas un apkopes darbu veikšanai vienmēr aizveriet degvielas krānu A un paceliet augsņ plāvēja priekšpusi O (aizdedzes svece augsņ). Ja plāvēju tomēr nepieciešams sasvērt uz sāniem, tad sasveriet to uz izplūdes pusi un nevis karburatora pusi, jo citādi ir iespējami iedarbināšanas sarežģījumi. Paceļot plāvēju, raugiet, lai netiktu bojāts izmetes vāks. Nofiksējiet plāvēju paceltā stāvoklī!

UZMANĪBU

Paceļot ierīci vai sasverot uz sāniem, raugiet, lai neizplūstu eļļa vai benzīns. Ugunsgrēka draudī!

Ilgstošas un netraucētas dzinēja darbības galvenais nosacījums, kā arī garantijas pamatnosacījums ir regulāri veikti norādītie apkopes un kopšanas darbi. Vienmēr raugiet, lai dzinēja ārpusē un jo īpaši klusinātāja un cilindra zona būtu tīra no svešķermeņiem (piem., zāles atlikumiem). Izplūdes caurule un dzinējs darba laikā ļoti sakarst. Degoši svešķermeņi, piemēram, lapas, zāle utt. var aizdegties. Nevainojamu dzesēšanu var nodrošināt tikai ar tīrām cilindra dzesēšanas ribām.

SVARĪGI

Nemazgājiet dzinēju ar augstspiediena tīrītāju vai ūdens strūklu. Iespējami bojājumi vai var būt nepieciešams apjomīgs remonts.

Eļļas nomaīņa

NORĀDE

Eļļas nomaīņu iesakām veikt servisā, lai nodrošinātu apkārtējās vides aizsardzību.

Jauna dzinēja pirmā eļļas nomaīņa jāveic pēc apm. 20 darba stundām. Tad eļļa jāmaina pēc aptuveni 50 darba stundām vai reizi plaušanas sezonā.

- Pirms dzinēja vai ierīces saskāršanās eļļas iztecināšanai, iztukšojiet degvielas tvertni un ļaujiet dzinējam darboties, līdz beidzas sistēmā atlikusī degviela.
 - Apturiet dzinēju un atvienojiet aizdedzes sveces spraudni.
 - Nomainiet eļļu kamēr dzinējs ir silts.
 - Lai veiktu eļļas nomaīņu, izņemiet mērstieni no eļļas iepildes tīcaurules un novietojiet plāvēju uz sāniem tā, lai vecā eļļa tecētu savākšanas traukā.
- Neizteciniet eļļu kanalizācijā vai augsnē – utilizējiet to atbilstoši vietējiem noteikumiem.**
- Novietojiet plāvēju horizontāli un iepildiet pa tīcauruli norādītā zīmola eļļu (daudzumu un kvalitāti skatiet nodaļā "Tehniskie dati"). Ievietojiet bet neieskrūvējiet mērstieni un pārbaudiet eļļas līmeni (skatiet "Eļļas iepilde", attēls **Y1**)! Ja eļļas līmenis ir pareizs, ievietojiet un pieskrūvējiet eļļas līmeņa mērstieni.

Gaisa filtra tīrīšana vai nomaīņa (attēls **W**)

SVARĪGI

Neiedarbiniet un nedarbiniet dzinēju ar noņemtu gaisa filtru.

- Atveriet, nolaidiet lejup un izņemiet pārsegu (1).
 - Izņemiet papīra filtra ieliktni (2) un priekšfiltru (3). Lai izņemtu priekšfiltru no pārsega, vispirms jāizņem režģis (4).
 - Papīra filtra ieliktni tīriet ik pēc 50 darba stundām.
- Ja piesārņojums ir neliels, uzmanīgi izdauziet filtru uz līdzenas virsmas. Apjomīga piesārņojuma vai bojājuma gadījumā veiciet nomaīņu. Nemazgājiet papīra filtra, neizpūstiet to ar saspīestu gaisu un neeļļojiet.
- Priekšfiltru mazgājiet ik pēc 50 darba stundām.
- Mazgājiet priekšfiltru siltā ūdenī ar šķidru mazgāšanas līdzekli, rūpīgi izskalojiet filtru tīrā ūdenī, izspiediet no tā lieko ūdeni un ļaujiet filtram pilnībā izžūt. Neeļļojiet priekšfiltru.
- Pēc tīrīšanas vai nomaīņas ievietojiet filtra elementu gaisa filtra plāksnē, ievietojiet priekšfiltru pārsega un nostipriniet ar režģi.
 - Ievietojiet āķus (5) pārsega (1) stiprinājumā (6), gaisa filtra plāksnes apakšpusē.
 - Paceliet pārsegu augšup un uzmanīgi aizveriet.

Aprūtinātos lietošanas apstākļos (apjomīga putekļu veidošanās) tīrīšana jāveic pēc katras plaušanas. Papīra filtra ieliktni un priekšfiltru mainiet reizi gadā vai ik pēc 100 darba stundām.

(filtra ieliktna pasūt. nr. skatiet nodaļā "Oriģinālās rezerves daļas un piederumi").

Aizdedzes sveces pārbaude (attēls **Y**)

Lai veiktu nodiluma pārbaudi, atvienojiet aizdedzes sveces spraudni un ieskrūvējiet aizdedzes sveci. Aizdedzes svece ir jānomaina, ja tās elektrods ir ļoti nolietots (pasūt. nr. skatiet nodaļā "Oriģinālās rezerves daļas un piederumi"). Ja sveces elektrods nav nolietots, tad to var notīrīt ar tērauda suku un iestatīt 0,6–0,7 mm elektroda attālumu. Aizdedzes sveci (ar tās blīvgredzenu) ieskrūvējiet dzinējā ar roku un pieskrūvējiet ar galatslēgu. Uzspiediet sveces spraudni. Aizdedzes sveci mainiet reizi gadā.

Noteikumiem atbilstoša dzinēja iezīmošana (vai sagatavošana ilgākam dīkstāvei)

- Iztukšojiet degvielas tvertni un ļaujiet dzinējam darboties, līdz beidzas sistēmā atlikusī degviela.
- Apturiet dzinēju un atvienojiet aizdedzes sveces spraudni.
- Izteciniet eļļu kamēr dzinējs vēl ir silts. Iepildiet jaunu eļļu (daudzumu un kvalitāti skatiet nodaļā "Tehniskie dati").
- Notīriet zāles un plaušanas materiāla nosēdumus no cilindra un tā ribām, zem dzinēja pārsega un ap klusinātāju.
- Tīru ierīci vienmēr glabājiet slēgtā, sausā un bērniem nepieejamā telpā.

21 TRAUČĒJUMU CĒLOŅI UN TO NOVĒŠANA

Traucējumi	Iespējamie cēloņi	Novēršana
Dzinējs nesāk darboties	Degvielas padeves krāns ir aizvērts.	Atveriet degvielas padeves krānu A .
	Degvielas tvertne ir tukša.	Iepildiet tīru un jaunu degvielu.
	Aizdedzes sveces spraudnis ir vaļņīgs.	Uzspiediet sveces spraudni vai pārbaudiet to autorizētā servisā.
	Aizdedzes sveces bojājums, piesārņojums vai apsūbējuši elektrodi.	Nomainiet vai notīriet aizdedzes sveci, iestatiet 0,6–0,7 mm elektrodu attālumu Y .
	Dzinējam tiek padots pārāk daudz benzīna (mitra aizdedzes svece).	Pārbaudiet autorizētā servisā.
Piesārņots gaisa filtrs.	Iztīriet vai nomainiet gaisa filtra ieliktni W .	
Dzinēja jauda samazinās	Piesārņots gaisa filtrs.	Iztīriet vai nomainiet gaisa filtra ieliktni W .
	Aizdedzes svece ir nokvēpusi.	Pārbaudiet autorizētā servisā.
	Degviela ir veca vai piesārņota	Iztukšojiet degvielas tvertni, iepildiet jaunu degvielu.
Dzinējs darbojas nevienmērīgi	Piesārņots gaisa filtrs.	Iztīriet vai nomainiet gaisa filtra ieliktni W .
	Aizdedzes svece ir nokvēpusi.	Pārbaudiet autorizētā servisā.
Nazis neuzsāk darbību	Pārslēgloks nav piespiests.	Piespiediet pārslēgloku roktura augšdaļai H3 .
	Griezējmechānisma aktivizācijas svira nav aktivizēta	Strauji pavelciet sviru uz priekšu līdz atdurei un tad atlaidiet H3 .
	Nav ievērota plaušanas mehānisma ieslēgšanas secība.	Pārslēgloks un griezējmechānisma ieslēgšanas svira jāaktivizē norādītajā secībā.
	Zem korpusa ir pārāk daudz zāles atlikumu	Iztīriet zāli no plaušanas telpas. Raugiet, lai sprauga starp ventilatoru un korpusu būtu tīra. Pārbaudiet, vai abpusējais nazis griežas brīvi. Uzmanību! Pirms veikt šos darbus, ņemiet vērā drošības norādes! Pārbaudiet autorizētā servisā.
Plāvējs nesāk darboties	Gaitas piedziņas pārslēgloks nav piespiests.	Piespiediet gaitas piedziņas pārslēgloku G .
		Pārbaudiet autorizētā servisā.
Braukšanas ātrumu nevar regulēt		Pārbaudiet autorizētā servisā.
Spēcīgas vibrācijas		Pārbaudiet autorizētā servisā.

Nevienmērīgs plāvums, zālājs kļūst dzeltens	Abpusējais nazis ir neass.	Veiciet asināšanu un balansēšanu autorizētā servisā Q .
	Pārāk zems plaušanas augstums.	Iestatiet lielāku plaušanas augstumu I .
	Nepietiekams dzinēja apgriezienu skaits.	Pārbaudiet autorizētā servisā.
	Plaušana notiek pārāk lielā ātrumā.	Pielāgojiet plaušanas ātrumu, nepieciešamības gadījumā izslēdziet gaitas piedziņu.
	Plaušanas zonas nav pietiekami pārklājušās.	Ja zāle ir gara, plaušanas zonām noteiktos apstākļos ir jāpārklājas vairāk.
	Zālājs ir savēlies.	Izmantojot skarifikatoru, var nodrošināt ievērojamus uzlabojumus.
Izmete aizsērējusi	Nav ievērots TurboSignal rādītājs J + K .	Iztukšojiet savācējmaisu L .
	Nepietiekams dzinēja apgriezienu skaits.	Pārbaudiet autorizētā servisā.
	Pārāk zems plaušanas augstums pārāk garai zālei.	Iestatiet lielāku plaušanas augstumu I .
	Plaušana notiek pārāk lielā ātrumā.	Pielāgojiet plaušanas ātrumu, nepieciešamības gadījumā izslēdziet gaitas piedziņu.
	Zāle ir mitra.	Ļaujiet zālājam izžūt.
Mulčētā zāle izskatās slikti: kumšņi, pārmērīgs nopļautā materiāla daudzums, raupjš plāvums	Abpusējais nazis ir neass.	Veiciet asināšanu un balansēšanu autorizētā servisā.
	Nav ņemts vērā mulčēšanas nosacījums (pļaujiet maks. 1/3 zāles garuma, pļaujamās zāles augstums nedrīkst pārsniegt 10 cm).	Iestatiet lielāku plaušanas augstumu I . Pārkombinējiet pļāvēju aizmugures izmetēi U2 + S1 un vispirms nopļaujiet zālāju ar lielāku augstuma iestatījuma.
	Pārāk liels braukšanas ātrums.	Pielāgojiet braukšanas ātrumu, nepieciešamības gadījumā izslēdziet gaitas piedziņu.
	Zem plaušanas mehānisma krājas zāle.	Iestatiet lielāku plaušanas augstumu I .
	Plaušanas zonas nav pietiekami pārklājušās.	Ja zāle ir gara, plaušanas zonām noteiktos apstākļos ir jāpārklājas vairāk.
	Zāle ir mitra.	Iestatiet lielāku plaušanas augstumu I . Ļaujiet zālājam izžūt.

Šeit nenorādītu traucējumu un bojājumu gadījumā lūdzam sazināties ar tuvāko autorizēto servisu.

Remontus, kam nepieciešamas tehniskās zināšanas, ļaujiet veikt tikai speciālistiem. Jūsu autorizētais serviss labprāt palīdzēs, ja šeit norādītos apkopes darbus nevēlaties veikt pašu spēkiem.

22 TEHNISKIE DATI

Dzinējs

Dzinējs	Yamaha 4 taktu dzinējs, MA190V
Tilpums	190 cm ³
Apgriezienu skaits	2800 min ⁻¹
Nominālā jauda	3,2 kW
Elektroda attālums	0,6–0,7 mm
Degviela	Standarta bezsvina degviela, ar maks. 10 % etanola vai maks. 15 % MTBE, nelietojiet alkilāta benzīnu!
Tvertnes tilpums	apm. 1,2 litri
Smērēļļa	SAE 10W30, SAE 10W40 4 taktu motoreļļa, API servisa klase SE vai augstākas klases eļļa
Eļļas daudzums	0,6 litri

Pļāvējs

47-K VARIO B

Korpuss	Alumīnija spiedlējums
Pļaušanas platums	470 mm
Pļaušanas augstums	Centralizēts iestatījums, 25, 30, 40, 45, 55, 60, 70, 80 mm
Vadības rokturis ar maināmu augstumu	3 iestatījumi
Zāles savācējmaisa tilpums	65 litri
Braukšanas ātrums	2,7–4,3 km/h
Svars	45,5 kg
Garums	1625 mm
Platums	500 mm
Augstums	935 mm
Priekšējie/aizmugurējie riteņi	Ø 180 mm/Ø 200 mm
Priekšējie gultņi	Konusa lodīšu gultņi
Aizmugurējie gultņi	Konusa lodīšu gultņi

54-K VARIO B

Korpuss	Alumīnija spiedlējums
Pļaušanas platums	540 mm
Pļaušanas augstums	Centralizēts iestatījums, 20, 30, 40, 50, 60, 70, 80, 95 mm
Vadības rokturis ar maināmu augstumu	3 iestatījumi
Zāles savācējmaisa tilpums	75 litri
Braukšanas ātrums	2,7–4,8 km/h
Svars	56 kg
Garums	1720 mm
Platums	600 mm
Augstums	960 mm
Priekšējie/aizmugurējie riteņi	Ø 210 mm/Ø 210 mm
Priekšējie gultņi	Konusa lodīšu gultņi
Aizmugurējie gultņi	Adatgultņi

Skaņas jaudas līmenis**47-K VARIO B**

Garantētais skaņas jaudas līmenis; mērot atbilstoši 2000/14/EK	$L_{wa} = 96 \text{ dB (A)}$
--	------------------------------

54-K VARIO B

Garantētais skaņas jaudas līmenis; mērot atbilstoši 2000/14/EK	$L_{wa} = 98 \text{ dB(A)}$
--	-----------------------------

Trokšņa spiediena līmenis**47-K VARIO B**

Emisijas trokšņa spiediena līmenis vadītāja pozīcijā; mērot atbilstoši EN ISO 5395-2	$L_{pA} = 85 \text{ dB (A)}$
Mērījuma neprecizitāte; atbilstoši ISO 4871	1,5 dB

54-K VARIO B

Emisijas trokšņa spiediena līmenis vadītāja pozīcijā; mērot atbilstoši EN ISO 5395-2	$L_{pA} = 86 \text{ dB(A)}$
Mērījuma neprecizitāte; atbilstoši ISO 4871	1,5 dB

Visi modeļi**Svārstības**

Vadības roktura svārstības; mērot atbilstoši EN ISO 5395-2	$a_{hW} = 5 \text{ m/s}^2$
Mērījuma neprecizitāte; atbilstoši EN 12096	2,5 m/s^2

23 ORIGINĀLĀS REZERVES DAĻAS UN PIEDERUMI

Motoreļļa	SAE 10W30, SAE 10W40 4 taktu motoreļļa, API servisa klase SE vai augstākas klases eļļa
Ritgultņu smērviela	SAA11300
Aizdedzes svece	SAU16040
Gaisa filtra ieliktnis	SAU15985
Priekšfiltrs	SAU15986
Deflektors	SA592 (<u>54-K VARIO B</u>)
Mulčēšanas sistēmas pārbūves komplekts	BSA626 (<u>47-K VARIO B</u>) SA610 (<u>54-K VARIO B</u>)
Abpusējais nazis	Abpusējā naža nomainītu ar drošību saistītu iemeslu dēļ vienmēr veiciet autorizētā servisā. Šajā servisā būs pieejams arī attiecīgais abpusējā naža rezerves daļas numurs.

EK atbilstības apliecinājums / EC Declaration of Conformity
SABO-Maschinenfabrik GmbH, Auf dem Höchsten 22, D-51645 Gummersbach
Vācija / Germany

Turpmāk minētā persona paziņo, ka / The person named below declares that:

Ierīces tips	Machine Type
Ar rokām vadāms zāles pļāvējs (WBM)	Walk Behind Mower (WBM)
Modelis	Model
47-K VARIO B	
Sērijas numurs	Serial number
SA221720	

atbilst visiem turpmāko direktīvu saistošajiem noteikumiem un prasībām:
fulfils al relevant provisions and essential requirements of the following directives:

DIREKTĪVA / DIRECTIVE	NUMURS / NUMBER	SERTIFIKĀCIJAS VEIDS / CERTIFICATION METHOD
Mašīnu direktīva / Machinery Directive	2006/42/EC	Pašsertifikācija / Self-Certification
Elektromagnētiskās savietojamības direktīva / Electromagnetic Compatibility Directive	2014/30/EC	VDE GmbH, D-63069 Offenbach ES koda numurs 0366 EU-Ident. Number 0366
Trokšņa emisijas direktīva Noise Directive	2000/14/EC (VI pielikums) 2000/14/EC (Annexe VI.) 2000/14/EC (Annex VI.) 2000/14/EC (bijklage VI.) 2000/14/EC (anexo VI.) 2000/14/EC (Appendice VI.)	Paziņotās iestādes veikta sertifikācija Third-Party Certification
		Paziņotā iestāde / Notified Body
		DPLF, D-64823 Groß-Umstadt ES koda numurs 0363, EU-Ident. Number 0363,
RoHS direktīva / RoHS Directive	2011/65/EC	Pašsertifikācija / Self-Certification

Izmērītais skaņas jaudas līmenis / Measured Sound Power Level	
47-K VARIO B, manuāli vadāms zāles pļāvējs, 47 mm pļaušanas platums 47-K VARIO B Walk Behind Mower, cutting width 47 cm	95,1 dB (A)
Garantētais skaņas jaudas līmenis / Guaranteed Sound Power Level	
47-K VARIO B, manuāli vadāms zāles pļāvējs, 47 mm pļaušanas platums 47-K VARIO B Walk Behind Mower, cutting width 47 cm	96 dB (A)

Tehniskās dokumentācijas sastādīšanas pilnvarotās personas vārds, uzvārds un adrese:
Name and address of the person in the community authorized to compile the technical construction file:

Knut Viebahn
SABO-Maschinenfabrik GmbH
Auf dem Höchsten 22
D-51645 Gummersbach

Apliecinājuma vieta:
Place of declaration:

Gummersbach, Vācija
Gummersbach, Germany



Vārds / Name:
Nosaukums / Title:

.....
Dietmar Steinhoff
MANAGER PRODUCT DEVELOPMENT

Apliecinājuma datums / Date of declaration:

07.09.2020

Ražotājs / Manufacturing:

SABO-Maschinenfabrik GmbH
Auf dem Höchsten 22
D-51645 Gummersbach
Tel.: +49 2261 704-0
Fax: +49 2261 704-104
E-Mail: post@sabo-online.de
www.sabo-online.com

EK atbilstības apliecinājums / EC Declaration of Conformity
SABO-Maschinenfabrik GmbH, Auf dem Höchsten 22, D-51645 Gummersbach
Vācija / Germany

Turpmāk minētā persona paziņo, ka / The person named below declares that :

Ierīces tips	Machine Type
Ar rokām vadāms zāles pļāvējs (WBM)	Walk Behind Mower (WBM)
Modelis	Model
54-K VARIO B	
Sērijas numurs	Serial number
SA222720	

atbilst visiem turpmāko direktīvu saistošajiem noteikumiem un prasībām:
fulfils al relevant provisions and essential requirements of the following directives:

DIREKTĪVA / DIRECTIVE	NUMURS / NUMBER	SERTIFIKĀCIJAS VEIDS / CERTIFICATION METHOD
Mašīnu direktīva / Machinery Directive	2006/42/EC	Pašsertifikācija / Self-Certification
Elektromagnētiskās savietojamības direktīva / Electromagnetic Compatibility Directive	2014/30/EC	VDE GmbH, D-63069 Offenbach ES koda numurs 0366 EU-Ident. Number 0366
Trokšņa emisijas direktīva Noise Directive	2000/14/EC (VI pielikums) 2000/14/EC (Annexe VI.) 2000/14/EC (Annex VI.) 2000/14/EC (bijlage VI.) 2000/14/EC (anexo VI.) 2000/14/EC (Appendice VI.)	Paziņotās iestādes veikta sertifikācija Third-Party Certification
		Paziņotā iestāde / Notified Body
		DPLF, D-64823 Groß-Umstadt ES koda numurs 0363, EU-Ident. Number 0363
RoHS direktīva / RoHS Directive	2011/65/EC	Pašsertifikācija / Self-Certification

Izmērītais skaņas jaudas līmenis / Measured Sound Power Level	
54-K VARIO B, manuāli vadāms zāles pļāvējs, 54 mm pļaušanas platums 54-K VARIO B Walk Behind Mower, cutting width 54 cm	97,1 dB (A)
Garantētais skaņas jaudas līmenis / Guaranteed Sound Power Level	
54-K VARIO B, manuāli vadāms zāles pļāvējs, 54 mm pļaušanas platums 54-K VARIO B Walk Behind Mower, cutting width 54 cm	98 dB (A)

Tehniskās dokumentācijas sastādīšanas pilnvarotās personas vārds, uzvārds un adrese:
Name and address of the person in the community authorized to compile the technical construction file:

Knut Viebahn
SABO-Maschinenfabrik GmbH
Auf dem Höchsten 22
D-51645 Gummersbach

Apliecinājuma vieta :
Place of declaration:

Gummersbach, Vācija
Gummersbach, Germany



Vārds / Name:
Nosaukums / Title:

.....
Dietmar Steinhoff
MANAGER PRODUCT DEVELOPMENT

Apliecinājuma datums / Date of declaration:

07.09.2020

Ražotājs / Manufacturing unit:

SABO-Maschinenfabrik GmbH:
Auf dem Höchsten 22
D-51645 Gummersbach
Tel.: +49 2261 704-0
Fax: +49 2261 704-104
E-Mail: post@sabo-online.de
www.sabo-online.com

SABO Maschinenfabrik GmbH

Auf dem Höchsten 22

D-51645 Gummersbach

Tel. +49 (0) 22 61 704-0

Fax +49 (0) 22 61 704-104

post@sabo-online.com

sabo-online.com

shop.sabo-online.de

facebook.de/SABO

09/2020

